

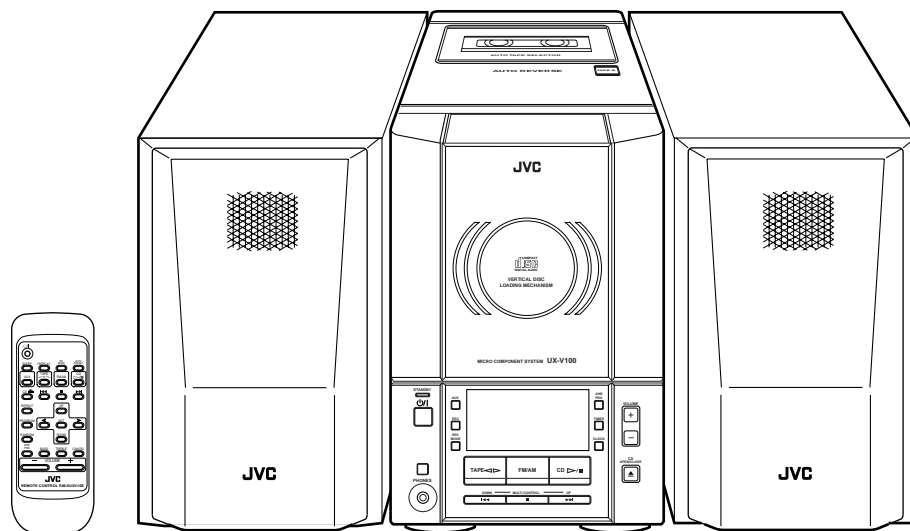

JVC

MICRO COMPONENT SYSTEM
MIKROSOUČÁSTKOVÝ SYSTÉM
SYSTEM MUZYCZNY MIKRO
MIKROKOMPONENS RENDSZER

UX-V100

 — Consists of CA-UXV100 and SP-UXV100.

COMPACT
disc
DIGITAL AUDIO

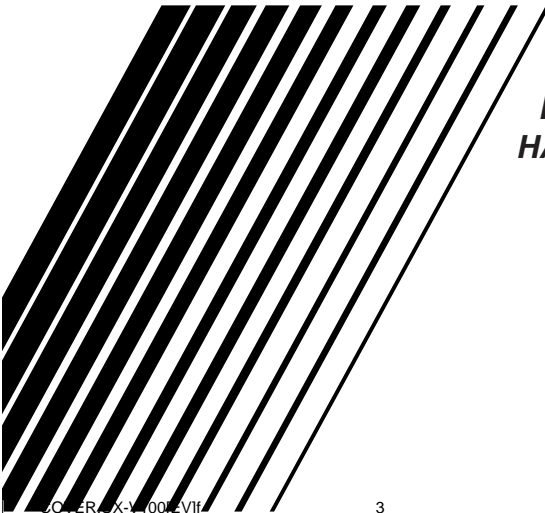

INSTRUCTIONS
PŘÍRUČKA K OBSLUZE
INSTRUKJA OBSLUGI
HASZNÁLATI UTASÍTÁSA

For Customer Use:

Enter below the Model No. and Serial No. which are located either on the rear, bottom or side of the cabinet. Retain this information for future reference.

Model No. _____
Serial No. _____

GVT0056-009A
[EV]



Varování, upozornění a jiné Ostrzeżenia, uwagi i inne Figyelmeztetések, biztonsági óvintézkedések és egyéb tudnivalók

Upozornění — přepínač

Abyste přístroj úplně odpojili ze sítě, vytáhněte hlavní zástrčku. Přepínač  v jakékoliv poloze neodpojí přístroj ze sítě. Přepínač může být kontrolován dálkově.

Uwaga — przełącznik !

Aby całkowicie odciąć dopływ energii, odłącz przewód zasilania. Przełącznik  w żadnej pozycji nie odłącza urządzenia od sieci. Możesz włączać i wyłączać zasilanie pilotem.

Óvintézkedés a kapcsoló!

A teljes áramtalanítás érdekében húzza ki a hálózati kábelt a konnektorból. A  kapcsolóval nem lehet áramtalanítani a készüléket. A készülék be és kikapcsolása a távvezérlővel irányítható.

UPOZORNĚNÍ

Aby se zabránilo poranění elektrickým proudem, požáru atd.:

1. Nesnímejte šrouby, kryty nebo skříňku.
2. Nevystavujte toto zařízení dešti nebo vlhkosti.

OSTRZEŻENIE

Aby zmniejszyć niebezpieczeństwo porażenia prądem elektrycznym, pożaru, itp.:

1. Nie zdejmuj wkrętów, osłon ani obudowy.
2. Nie narażaj niniejszego urządzenia na działanie deszczu lub wilgoci.

ÓVINTÉZKEDÉS

A tűz és az áramütés stb. veszélyének csökkentése érdekében:

1. Ne távolítsa el a készülék csavarjait, külső burkolatát vagy a készülékdobozt.
2. Ne tegye ki a készüléket eső vagy nedvesség hatásának.

G-1





Česky

Polski

Magyar

Upozornění: Správná ventilace

Z důvodu vyvarovat se poranění elektrickým proudem a požáru a zabránit poškození umístěte aparát následujícím způsobem:

- 1 Zepředu:
Žádná překážka a volný prostor.
- 2 Ze stran/ Nahoře/ Vzadu:
Žádné překážky by neměly být umístěny ve vzdálenostech uvedených níže.
- 3 Spodek:
Umístěte na rovném povrchu. Umístěním podstavce vysokého 10 cm a více podpoříte odpovídající přívod vzduchu pro ventilaci.

Ostrożnie: Właściwa wentylacja

Aby zapobiec niebezpieczeństwu porażenia prądem elektrycznym, pożaru oraz aby zapobiec uszkodzeniom, ustaw niniejsze urządzenie jak pokazano niżej:

- 1 Przód:
Nie zastawiać otwartej przestrzeni.
- 2 Boki/ Wierzch/ Tył:
Nie zastawiać obszarów o wymiarach wskazanych na diagramie niżej.
- 3 Spód:
Umieścić na równej powierzchni. Zapewnić wystarczający przepływ powietrza umieszczając na podstawie o wysokości co najmniej 10 cm.

Óvintézkedés: Megfelelő szellőzés

Az áramütés és a tűz veszélyének, valamint a készülék károsodásának elkerülése végett az alábbi figyelembevételével helyezze el a készüléket:

- 1 Elöl:
Akadálymentes, nyitott elhelyezés
- 2 Oldalt/ Felül/ Hátral:
Az alábbi ábrának megfelelően biztosítson szabad, akadálymentes területet minden oldalon.
- 3 Alul:
Vízszintes felületen helyezze el a készüléket. A legjobb szellőzés biztosítása érdekében tegye minimum 10 cm-es magasságú állványra a berendezést.

Pohled zepředu
Widok z przodu
Előlnézet

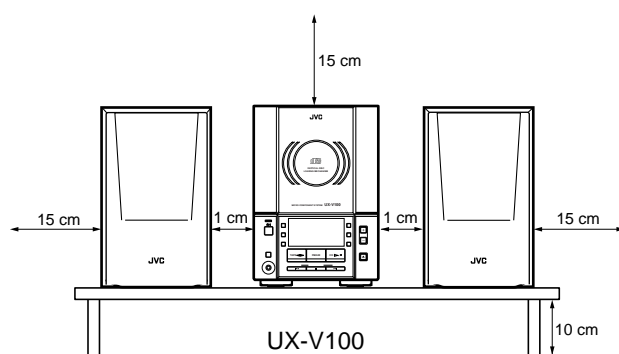

Pohled ze strany
Widok z boku
Oldalnézet

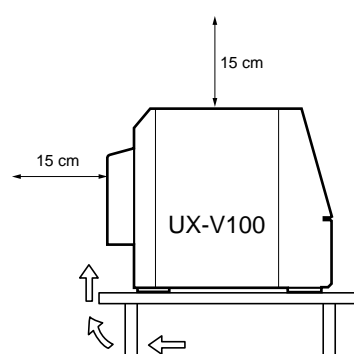

G-2



Důležité pro laserové výrobky Ważne dla wyrobów wykorzystujących laser Fontos tudnivaló a lézerberendezésekkel kapcsolatban

Označení štítky Reprodilicje tabliczek A címkék másolata

- ① Klasifikační štítek, umístěný na vnějším povrchu
- ② Štítek varování, umístěný uvnitř přístroje
- ① Tabliczka klasyfikacyjna umieszczona na powierzchni spodniej
- ② Tabliczka ostrzegawcza umieszczona wewnątrz urządzenia
- ① Besoroláscímke, a külső felületen elhelyezve
- ② Figyelmeztető címke, a készülék belsejében elhelyezve

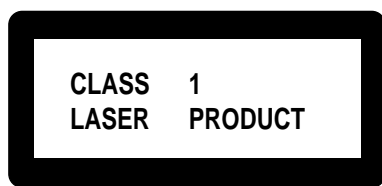

| | | | |
|---|---|---|---|
| DANGER: Invisible laser radiation when open and interlock failed or defeated. AVOID DIRECT EXPOSURE TO BEAM. (e) | WARNING: Osynlig laserstrålning när denna del är öppnad och spärren är urkopplad. Betrakta ej strålen. (s) | ADVARSEL: Usynlig laserstrålning ved åbning, når sikkerhedsafbrydere er ude af funktion. Undgå udsættelse for stråling (d) | VARO: Avattaessa ja suojalukitus ohitettaessa olet alttiina näkymättömälle lasersäteilylle. Älä katso säteeseen. (f) |
|---|---|---|---|

- 1. TŘÍDA 1 LASEROVÉ VÝROBKY
- 2. **NEBEZPEČÍ:** Neviditelné laserové záření v případě otevření a selhání nebo překonání zámku. Vyvarujte se přímé expozici záření.
- 3. **UPOZORNĚNÍ:** Neotvírejte vrchní kryt. Přístroj neobsahuje žádné součástky, které by mohl opravit sám uživatel, veškeré opravy přenechte kvalifikovaným odborníkům.

- 1. PRODUKT LASEROWY KLASY 1
- 2. **NIEBEZPIECZEŃSTWO:** Niewidzialne promieniowanie lasera gdy otworzysz urządzenie lub zawiodą lub zostaną przełamane wewnętrzne blokady. Unikaj bezpośredniej ekspozycji na wiązkę promieni lasera.
- 3. **OSTROŻNIE:** Nie otwieraj górnej części obudowy. Wewnątrz urządzenia nie ma części, które mógłbyś naprawić samodzielnie; naprawy powierzaj tylko wykwalifikowanemu personelowi serwisu.

- 1. AZ 1. OSZTÁLYBA SOROLT LÉZERBERENDEZÉS
- 2. **VESZÉLYFORRÁS:** Nyitott készülék és nem megfelelő vagy sérült biztonsági kapcsolás esetén láthatatlan lézersugárzás veszélye áll fenn. Ne tegye ki magát a sugárnyalábbal való közvetlen érintkezés veszélyének.
- 3. **ÓVINTÉZKEDÉS:** Ne nyissa ki a berendezés felső borítását. A készülék nem tartalmaz a felhasználó által javítható alkatrészeket; minden javítást bízson képzett szakemberre.

G-3





Dziękujemy za nabycie miniwieży JVC.

Mamy nadzieję, że stanie się ona cennym elementem wyposażenia domu, dostarczając przyjemności przez wiele lat.

Należy uważnie przeczytać tę instrukcję przed uruchomieniem nowej wieży stereo.

Instrukcja zawiera wszystkie informacje potrzebne do skonfigurowania i korzystania z wieży.

W przypadku pojawienia się pytań, na które instrukcja nie udziela odpowiedzi, prosimy o skontaktowanie się ze sprzedawcą.

Funkcje

A oto niektóre spośród funkcji, które sprawiają, że wieża jest urządzeniem tak wielofunkcyjnym, jak i prostym w obsłudze.

- Elementy sterujące i sposób obsługi urządzenia zostały zaprojektowane tak, aby korzystanie z nich było łatwe, co pozwala czerpać przyjemność ze słuchania muzyki.
 - Funkcja **COMPU PLAY** firmy JVC umożliwia włączenie wieży i automatyczne uruchomienie radia, magnetofonu kasetowego lub odtwarzacza CD jednym naciśnięciem przycisku.
- Wieża zawiera układ Active Hyper Bass PRO (AHB PRO), pozwalający na wierne odtwarzanie dźwięków o niskiej częstotliwości.
- Możliwość zapisania w pamięci czterdziestu pięciu stacji (30 na zakresie UKF i 15 na zakresie fal średnich AM (MW/LW)) oraz automatycznego wyszukiwania i strojenia ręcznego.
- Wszechstronne opcje odtwarzacza CD, w tym odtwarzanie wielokrotne, odtwarzanie w przypadkowej kolejności i odtwarzanie zaprogramowanych utworów.
- Funkcje regulatora czasowego: regulator czasowy stanu czuwania, regulator czasowy nagrywania i regulator czasowy stanu uśpienia.
- Funkcja automatycznej zmiany kierunku odtwarzania taśmy.
- Możliwe jest podłączenie sprzętu audio - wykorzystywanego jedynie jako urządzenie odtwarzające.



Polski

Jak jest zorganizowana ta instrukcja

- Podstawowe informacje, które są takie same w przypadku wielu różnych funkcji - np. ustawianie głośności - podano w sekcji „Podstawowe czynności” i nie są one powtórzone w odniesieniu do każdej funkcji.
- Nazwy przycisków i innych elementów sterujących oraz komunikaty wyświetlacza są w całości pisane dużymi literami, np. TAPE, „NO DISC”.

WAŻNE ŚRODKI OSTROŻNOŚCI

1 Instalacja wieży

- Wybierz płaskie, suche miejsce o odpowiedniej temperaturze (między 5°C a 35°C).
- Zachowaj wystarczającą odległość między wieżą a odbiornikiem TV.
- Nie używaj wieży w miejscu, w którym byłaby narażona na drgania.

2 Przewód zasilający

- Nie dotykaj przewodu zasilającego mokrymi dłońmi!
- Jeżeli przewód zasilający jest podłączony do gniazda wtykowego, zawsze jest pobierana pewna ilość mocy.
- Podczas odłączania wieży od gniazda wtykowego zawsze ciągnij za wtyczkę, a nie za przewód.

3 Nieprawidłowe działania

- Wewnątrz wieży nie znajdują się części, które mogłyby być naprawiane przez użytkownika. W przypadku awarii wieży, odłącz przewód zasilający i zwróć się o pomoc do sprzedawcy.
- Nie wkładaj do wieży żadnych przedmiotów metalowych.

Spis treści

| | | | |
|--|----|--|----|
| Funkcje | 1 | Korzystanie z magnetofonu (nagrywanie) | 14 |
| Jak jest zorganizowana ta instrukcja | 1 | Korzystanie ze sprzętu zewnętrznego | 16 |
| WAŻNE ŚRODKI OSTROŻNOŚCI | 1 | Korzystanie z regulatorów czasowych | 17 |
| Czynności wstępne | 2 | Konserwacja | 20 |
| Podstawowe czynności | 6 | Usuwanie problemów | 21 |
| Korzystanie z tunera | 8 | Dane techniczne | 22 |
| Korzystanie z odtwarzacza CD | 10 | | |
| Korzystanie z magnetofonu (odtwarzanie kasety) ... | 13 | | |





Czynności wstępne

Akcesoria

Należy upewnić się, że wraz z wieżą zostały dostarczone wszystkie poniższe elementy.

- Przewód zasilający prądu zmiennego (1)
- Antena ramowa AM (MW/LW) (1)
- Pilot (1)
- Baterie (2)
- Antena drutowa UKF (1)

Jeżeli brakuje któregoś z tych elementów, należy niezwłocznie skontaktować się ze sprzedawcą.

Sposób wkładania baterii do pilota

Dopasuj symbole biegunowości (+ i -) na bateriach do oznaczeń + i - w przegródce na baterie.

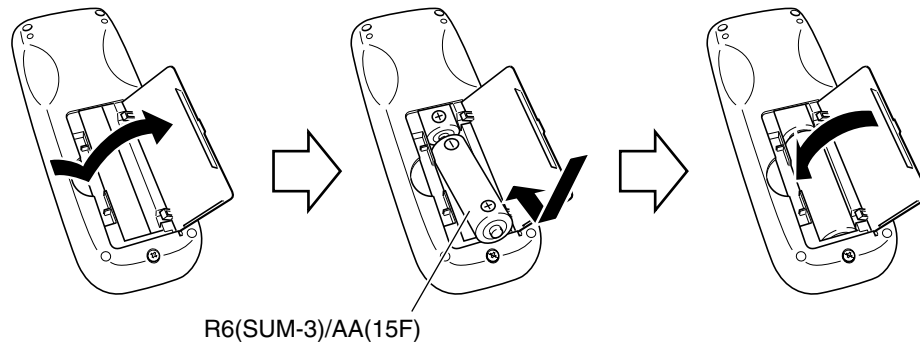

OSTRZEŻENIE: Należy zachować ostrożność przy posługiwaniu się bateriami.

Aby uniknąć wycieku z baterii lub ich eksplozji:

- Wyjmuj baterie, jeżeli nie używasz pilota przez dłuższy czas.
- Jeżeli musisz wymienić baterie, wymień jednocześnie obie baterie na nowe.
- Nie używaj jednocześnie starej i nowej baterii.
- Nie używaj jednocześnie różnych typów baterii.

Korzystanie z pilota

Pilot umożliwia łatwe korzystanie z wielu funkcji wieży z odległości do 7 m.

Należy skierować pilot w stronę czujnika na podczerwień, znajdującego się z przodu wieży.

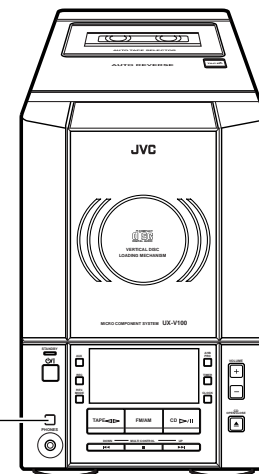

Czujnik na podczerwień



OSTRZEŻENIE:

Należy wykonać wszystkie połączenia przed podłączeniem wieży do gniazda wtykowego prądu zmiennego.

Podłączanie anteny UKF

Tył zestawu

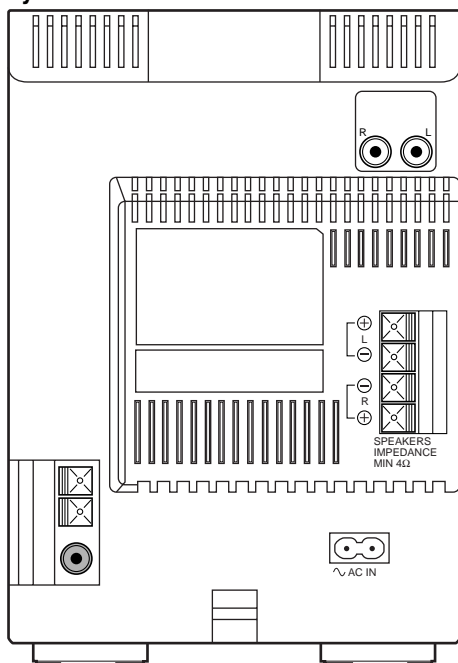

Używanie dostarczonej wraz z wieżą anteny drutowej

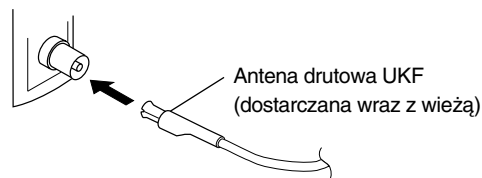

Używanie złącza koncentrycznego (nie dostarczane wraz z wieżą)

Antena 75 Ω ze złączem koncentrycznym (IEC lub DIN 45325) powinna zostać podłączona do KONCENTRYCZNEGO gniazda FM (75 Ω) COAXIAL.

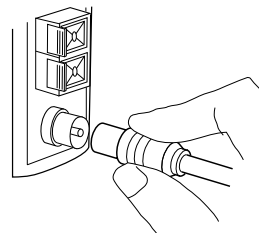

W przypadku słabego odbioru należy podłączyć antenę zewnętrzną.

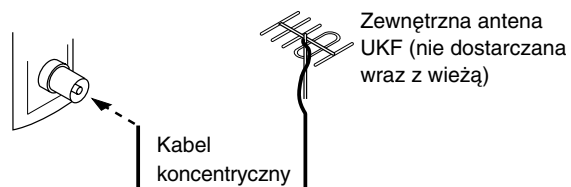

Uwaga: Przed podłączeniem przewodu koncentrycznego 75 Ω (z okrągłym drutem, biegnącego do anteny zewnętrznej) należy odłączyć dostarczaną wraz z wieżą antenę drutową UKF.

Podłączanie anteny AM (MW/LW)

Tył zestawu

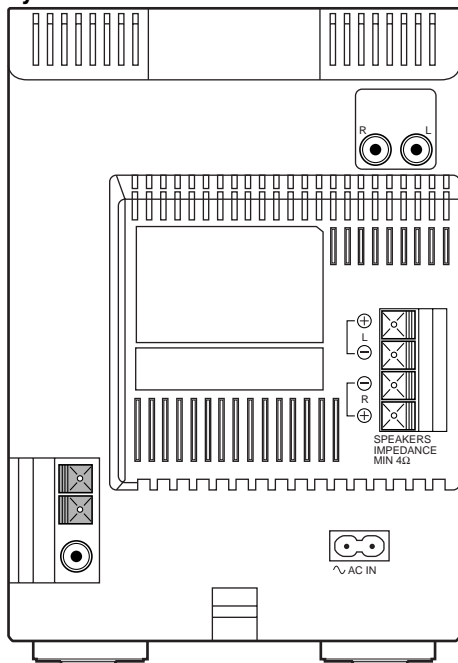

Antena ramowa AM (dostarczana wraz z wieżą)

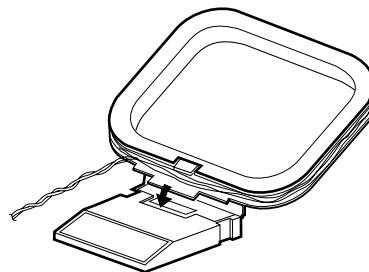

Należy umocować antenę ramową AM na podstawie, wciskając znajdujące się na niej zatrzaski w szczelinę w podstawie.

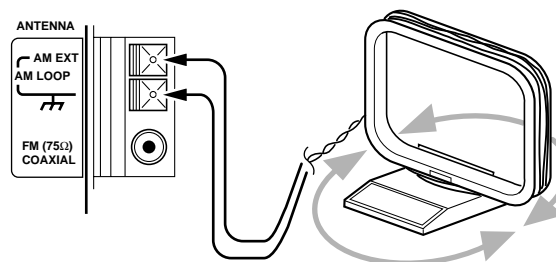

Należy obracać antenę aż do uzyskania optymalnych warunków odbioru.

OSTRZEŻENIE:

W celu uniknięcia szumu należy ustawić anteny z dala od wieży, przewodu łączącego i przewodu zasilającego prądu zmiennego.



OSTRZEŻENIE:

Należy wykonać wszystkie połączenia przed podłączeniem wieży do gniazda wtykowego prądu zmiennego.

Podłączanie głośników

Koniec kabla głośnikowego każdego z głośników należy podłączyć do złącza głośników z tyłu wieży.

1. Otwórz każde ze złączy i włóż w nie starannie kable głośnikowe, po czym zamknij złącza.
2. Podłącz kable czerwony (+) i czarny (-) prawego głośnika do złączy wieży: czerwonego (+) i czarnego (-), oznaczonych literą R. Podłącz kable czerwony (+) i czarny (-) lewego głośnika do złączy wieży: czerwonego (+) i czarnego (-), oznaczonych literą L.

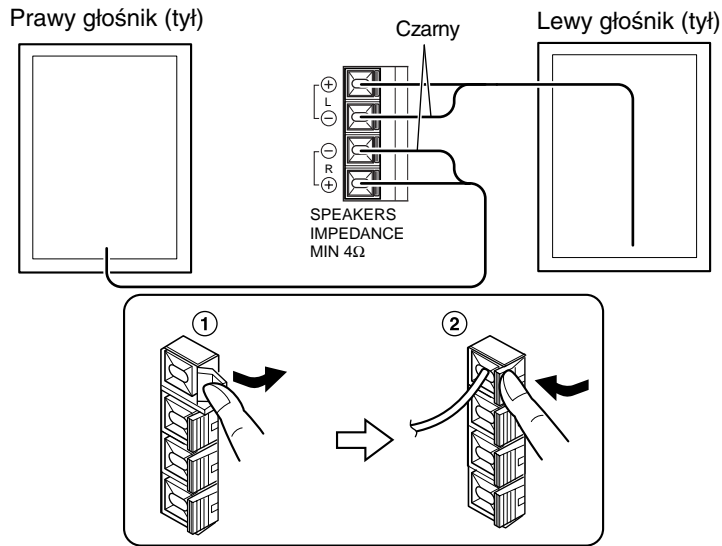

OSTRZEŻENIE:

Jeżeli obok głośników znajduje się odbiornik TV, obraz na jego monitorze może ulegać zakłóceniom. W takim przypadku należy ustawić głośniki w większej odległości od odbiornika TV.

Podłączanie urządzeń zewnętrznych

Możliwe jest podłączenie sprzętu audio - wykorzystywanego jedynie jako urządzenie odtwarzające.

Za pomocą przewodu audio (nie dostarczany wraz z wieżą) połącz gniazda wyjścia audio innego sprzętu i gniazda LINE IN (AUX) z tyłu wieży.

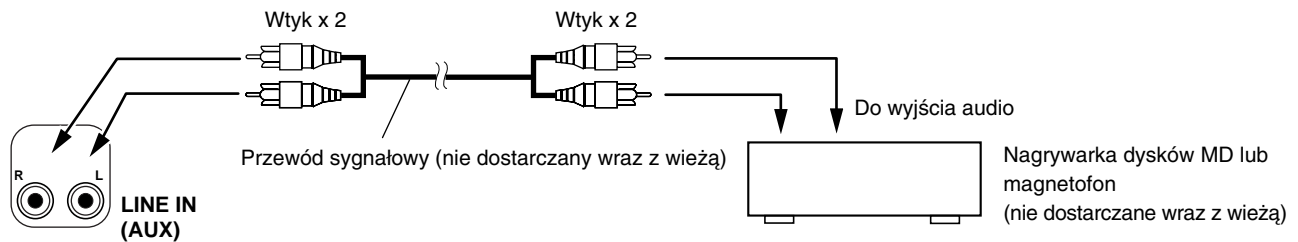



Podłączanie przewodu zasilającego prądu zmiennego

Włóż dostarczony wraz z wieżą przewód zasilający prądu zmiennego do gniazda wtykowego prądu zmiennego, znajdującego się z tyłu zestawu. Starannie dociśnij.

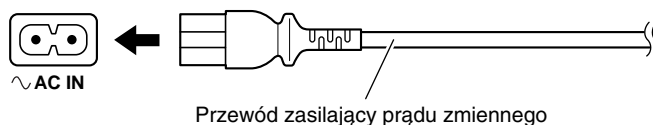

ŚRODKI OSTROŻNOŚCI:

- **W CELU UNIKNIĘCIA AWARII LUB USZKODZENIA WIEŻY NALEŻY UŻYWAĆ WYŁĄCZNIE PRZEWODU ZASILAJĄCEGO FIRMY JVC, DOSTARCZONEGO WRAZ Z WIEŻĄ.**
- **PRZED WYJŚCIEM Z DOMU LUB JEŻELI WIEŻA NIE JEST UŻYWANA PRZEZ DŁUŻSZY CZAS, NALEŻY UPEWNIĆ SIĘ, ŻE PRZEWÓD ZASILAJĄCY ZOSTAŁ WYJĘTY Z GNIAZDA WTYKOWEGO.**

Po podłączeniu przewodu zasilającego prądu stałego do gniazda wtykowego wieża jest gotowa do pracy.

COMPU PLAY

Funkcja COMPU PLAY firmy JVC umożliwia sterowanie najczęściej wykorzystywanymi funkcjami wieży jednym naciśnięciem przycisku. Pozwala ona na odtwarzanie dysku CD, kasety magnetofonowej, włączanie radia lub uruchamianie urządzeń zewnętrznych po pojedynczym naciśnięciu przycisku uruchamiającego daną funkcję. Sterowanie jednoprzyciskowe powoduje automatyczne włączenie zasilania i uruchomienie określonej funkcji.

Sposób działania sterowania jednoprzyciskowego w przypadku każdej funkcji został opisany w sekcji dotyczącej danej funkcji.

Przyciski COMPU PLAY to:

Na zestawie

- Przycisk CD ▷/||
- Przycisk FM/AM
- Przycisk TAPE <▷
- Przycisk AUX

Na pilocie

- Przycisk CD ▷/||
- Przycisk FM/AM
- Przycisk TAPE <▷
- Przycisk AUX

Automatyczne włączanie

Wieża włącza się automatycznie po wykonaniu następujących czynności:

- Po naciśnięciu przycisku CD OPEN/CLOSE ▲ na zestawie (lub przycisku CD ▲ na pilocie), wieża włącza się automatycznie, a pokrywa odtwarzacza CD otwiera się, aby umożliwić umieszczenie w nim dysku CD. Jednakże ta czynność nie powoduje przełączenia źródła dźwięku na odtwarzacz CD.
Po naciśnięciu przycisku Ⅴ/| w celu włączenia lub wyłączenia wieży, pokrywa odtwarzacza CD automatycznie zamyka się, jeżeli była otwarta.



Podstawowe czynności

Polski

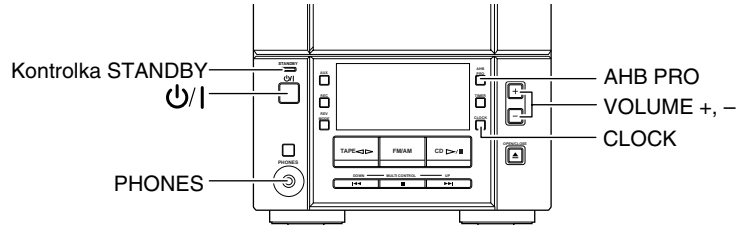
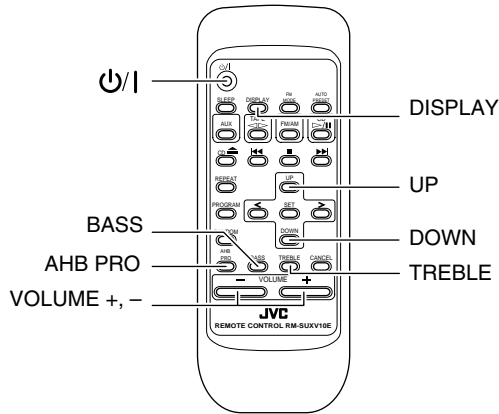

Włączanie i wyłączenie zasilania

Włączanie wieży

Naciśnij przycisk .

Zapala się na zielono kontrolka STANDBY.

Wieża jest gotowa do odtwarzania dźwięku ze źródła, z którego był on odtwarzany przed wyłączeniem zasilania.

- Na przykład jeżeli ostatnio odtwarzany był dysk CD, można teraz ponownie odtwarzać dysk CD. Można też przełączyć na inne źródło dźwięku.
- Jeżeli ostatnio używany był tuner, włącza się on i rozpoczyna odtwarzanie stacji, na którą został ostatnio nastawiony.

Wyłączanie wieży

Naciśnij ponownie przycisk .

Zapala się na czerwono kontrolka STANDBY.

- Nawet przy wyłączonym zasilaniu (w trybie czuwania) zawsze jest pobierana pewna ilość mocy.
- Aby całkowicie wyłączyć wieżę, wyjmij przewód zasilający prądu zmiennego z gniazda wtykowego. Po wyjęciu przewodu zasilającego prądu zmiennego zegar zostanie wyzerowany („0:00”).

Regulacja głośności

Naciśnij przycisk VOLUME +, aby zwiększyć głośność, albo VOLUME -, aby ją zmniejszyć.

VOLUME 15

Możliwa jest regulacja głośności w zakresie od 0 do 40.

OSTRZEŻENIE:

NIE NALEŻY wyłączać zestawu (ani przełączać go w tryb czuwania) kiedy ustawiony jest bardzo wysoki poziom głośności. W przeciwnym wypadku nagłe zwiększenie natężenia dźwięku może doprowadzić do uszkodzenia słuchu, głośników i/lub słuchawek po kolejnym włączeniu zestawu lub rozpoczęciu odtwarzania. PAMIĘTAJ, że nie możesz regulować poziomu głośności kiedy zestaw znajduje się w trybie czuwania.

Aby korzystać ze słuchawek:

Podłącz parę słuchawek do złącza PHONES. Dźwięk nie będzie wydobywać się z głośników.

Przed podłączeniem lub założeniem słuchawek upewnij się, że głośność została zmniejszona.





Wzmacnianie niskich dźwięków (funkcja AHB PRO)

W celu zachowania czystości i pełnego brzmienia niskich dźwięków przy niskim poziomie głośności możliwe jest wzmacnienie niskich dźwięków (można z niego korzystać jedynie przy odtwarzaniu).

Aby osiągnąć ten efekt, naciśnij przycisk AHB PRO.

Na wyświetlaczu pojawi się wskaźnik BASS.

Aby anulować działanie efektu, naciśnij ponownie przycisk AHB PRO.

Wskaźnik BASS zniknie.

Regulacja barwy dźwięku (funkcja Bass i Tremble)

Możliwe jest regulowanie barwy dźwięku przez zmianę dźwięków niskich i wysokich.

Regulacja poziomu niskich dźwięków

Możliwe jest regulowanie poziomu dźwięków o niskiej częstotliwości w zakresie od - 5 do + 5 (0: poziom neutralny).

- Naciśnij przycisk BASS na pilocie.**
- Naciśnij przycisk UP lub DOWN na pilocie, aby dostosować poziom niskich dźwięków.**



Regulacja poziomu wysokich dźwięków

Możliwe jest regulowanie poziomu dźwięków o wysokiej częstotliwości w zakresie od - 5 do + 5 (0: poziom neutralny).

- Naciśnij przycisk TREBLE na pilocie.**
- Naciśnij przycisk UP lub DOWN na pilocie, aby dostosować poziom wysokich dźwięków.**



Wyświetlanie zegara

W trybie czuwania jest wyświetlany zegar cyfrowy.

Po włączeniu wieży w dowolnym momencie można wyświetlić zegar cyfrowy.

Aby to zrobić, naciśnij przycisk CLOCK na zestawie lub przycisk DISPLAY na pilocie.

12:00

Aby powrócić do poprzedniego trybu, ponownie naciśnij ten sam przycisk.

Uwaga: Aby umożliwić pracę zegara, należy go najpierw ustawić (przełączaj sekcję „Ustawianie zegara” na stronie 17).



Korzystanie z tunera

Polski

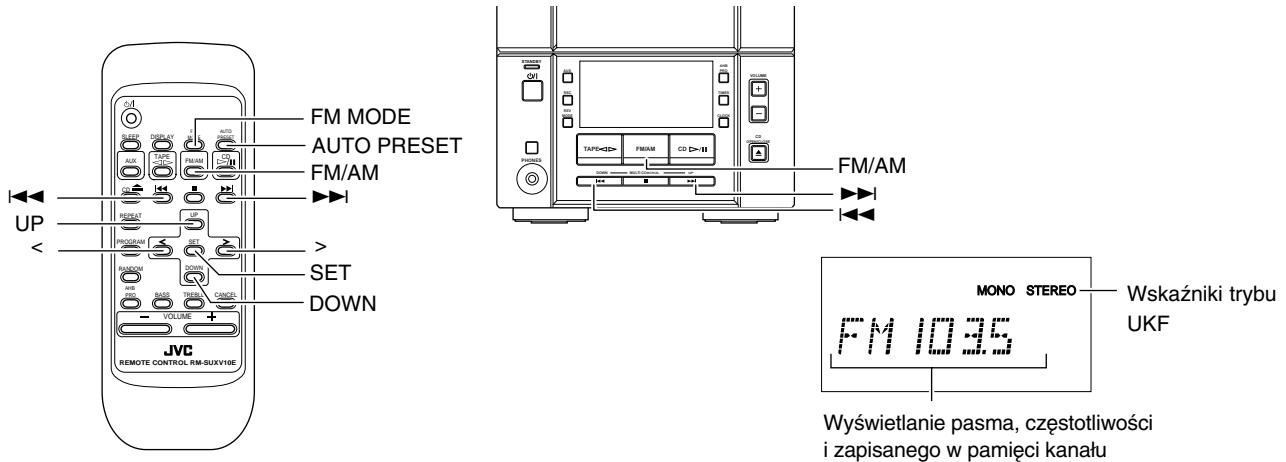

Kiedy wieża jest włączona, wyświetlacz ukazuje także inne elementy. Dla uproszczenia pokazano tu jedynie elementy opisane w tej sekcji.

Możliwe jest słuchanie stacji UKF i AM (MW/LW). Stacje można nastawiać ręcznie, automatycznie lub korzystając z pozycji zapisanych w pamięci.

- Aby móc słuchać radia:
 - Upewnij się, że zarówno antena UKF, jak i AM (MW/LW) są prawidłowo podłączone (patrz strona 3).

Radio jedноп przyciskowe

Po prostu naciśnij przycisk FM/AM na zestawie, aby włączyć wieżę i rozpocząć odtwarzanie ostatnio nastawionej stacji.

- Możesz przełączać pomiędzy dowolnym źródłem dźwięku a radiem naciskając przycisk FM/AM na zestawie.

LUB

■ Strojenie zapisanych w pamięci stacji za pomocą pilota (możliwe jedynie po zapisaniu w pamięci stacji)

Wybierz odpowiedni numer pozycji pamięci korzystając z przycisków UP, DOWN, > lub < na pilocie. Po upływie sekundy na wyświetlaczu pojawi się pasmo i częstotliwość zapisanej w pamięci stacji.

Przykład: Naciśnij przycisk UP i przytrzymaj go do czasu, gdy na wyświetlaczu pojawi się numer pozycji pamięci 12: „P - 12”.

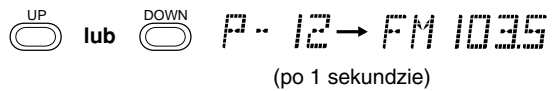

Nastrajanie stacji

1 Naciśnij przycisk FM/AM na zestawie.

Na wyświetlaczu pojawią się ostatnio odtwarzane pasmo i częstotliwość.

(Jeżeli ostatnia stacja została wybrana z wykorzystaniem numeru pozycji pamięci, najpierw zostanie wyświetlony ten numer.)

Po każdym naciśnięciu przycisku następuje zmiana pasma z UKF na AM (MW/LW) lub na odwrót.



2 Wybierz stację, korzystając z jednej z poniższych metod.

- **Strojenie ręczne**
Naciskaj przycisk <<<< lub >>>>, aby zmieniać częstotliwość do czasu odnalezienia odpowiedniej stacji.

LUB

- **Strojenie automatyczne**
Jeżeli naciśniesz przycisk <<<< lub >>>> i przytrzymasz go przez ponad sekundę, częstotliwości zmieniają się automatycznie na niższe lub wyższe do czasu odnalezienia stacji.

Zapisywanie stacji w pamięci

Możliwe jest zapisanie w pamięci do 30 stacji UKF i do 15 stacji AM (MW/LW) za pomocą pilota.

Uwaga: Numery pozycji pamięci mogły zostać fabrycznie ustawione w celach testowych przed wysłaniem towaru do punktów sprzedaży. Nie jest to wynikiem usterki. Użytkownik może zapisać w pamięci stacje swojego wyboru postępując zgodnie z jedną z poniższych metod.

Ręczne zapisywanie stacji w pamięci

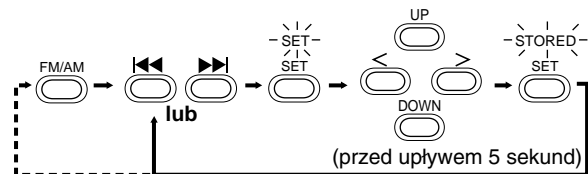

*Podczas zmieniania pasma FM = 30, AM = 15

1 Wybierz pasmo, naciskając przycisk FM/AM.

2 Naciśnij przycisk <<<< lub >>>> w celu nastrojenia stacji.

3 Naciśnij przycisk SET.

Wskaźnik „SET” będzie migać przez 5 sekund. Przed upływem 5 sekund przejdź do następnego kroku. Kiedy po upływie 5 sekund zgaśnie wskaźnik SET na wyświetlaczu, ponownie naciśnij przycisk SET.





4 Przed upływem 5 sekund naciśnij przycisk UP, DOWN, > lub <, aby wybrać numer pozycji pamięci.

Przycisk UP lub >: zwiększa numer pozycji pamięci o 1.
Przycisk DOWN lub <: zmniejsza numer pozycji pamięci o 1.

- Przytrzymanie przycisku > lub < powoduje szybkie zmienianie numerów pozycji pamięci.

5 Przed upływem 5 sekund naciśnij przycisk SET.

Na wyświetlaczu pojawi się napis „STORED”. Po upływie 2 sekund na wyświetlaczu ponownie pojawia się częstotliwość nadawania.

6 Powtórz powyższe kroki od 1 do 5 dla każdej stacji, którą chcesz przechowywać w pamięci pod określonym numerem.

Aby zmienić zapisane w pamięci stacje, powtórz powyższe kroki.

Automatyczne zapisywanie stacji w pamięci

W każdym paśmie można automatycznie zapisać 30 stacji UKF i 15 stacji AM (MW/LW). Numery pozycji pamięci zostaną przydzielone wyszukiwanym stacjom, poczynając od najniższej częstotliwości wżwyż.

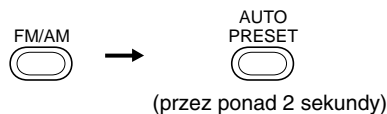

1 Wybierz pasmo, naciskając przycisk FM/AM.

2 Naciśnij przycisk AUTO PRESET na pilocie i przytrzymaj go przez ponad 2 sekundy.

3 Powtórz kroki od 1 do 2 dla drugiego pasma.

- Jeżeli chcesz zmienić zapisane w pamięci stacje, przeprowadź procedurę ręcznego zapisywania stacji w pamięci dla wybranych numerów pozycji pamięci.

OSTRZEŻENIE:

Nawet jeżeli wieża jest odłączona od źródła zasilania lub jeżeli nastąpi przerwa w zasilaniu, stacje pozostają zapisane w pamięci przez około 24 godziny. Jednakże gdyby stacje zapisane w pamięci zostały usunięte, konieczne jest ponowne ich zapisanie.

Zmiana trybu odbioru stacji UKF

Po nastrojeniu stacji UKF nadającej przekaz stereofoniczny, zapala się wskaźnik STEREO i możliwe jest odtwarzanie efektów stereofonicznych. Jeżeli przekaz stereofoniczny UKF jest trudny w odbiorze lub zakłócany szumami, możliwe jest wybranie trybu monofonicznego. Oznacza to polepszenie odbioru, ale jednocześnie całkowity brak efektów stereofonicznych.

Naciśnij przycisk FM MODE na pilocie. Na wyświetlaczu zapali się wskaźnik MONO.

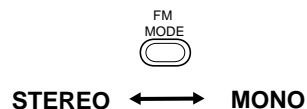

Aby przywrócić efekty stereofoniczne, naciśnij przycisk FM MODE na pilocie, tak aby zgasł wskaźnik MONO.



Korzystanie z odtwarzacza CD

Polski

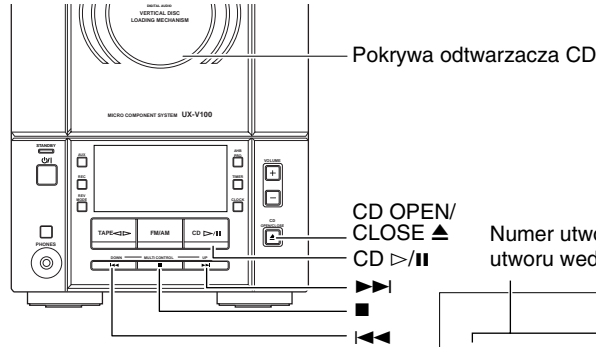
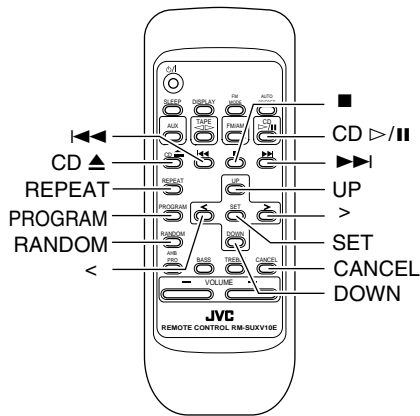

Numer utworu, czas odtwarzania, numer utworu według zaprogramowanej kolejności

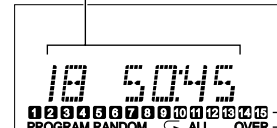

Wykaz utworów
Wskaźnik zakończenia odtwarzania (OVER)

Wskaźnik trybu odtwarzania

Wskaźnik odtwarzania wielokrotnego

Kiedy wieża jest włączona, wyświetlacz ukazuje także inne elementy. Dla uproszczenia pokazano tu jedynie elementy opisane w tej sekcji.

Numerów utworów większe niż 15 nie są wyświetlane

Możliwe jest korzystanie z trybu odtwarzania normalnego, w przypadkowej kolejności, odtwarzania zaprogramowanych utworów lub odtwarzania wielokrotnego. Dzięki odtwarzaniu wielokrotnemu możliwe jest powtarzanie wszystkich utworów znajdujących się na dysku CD lub jedynie jednego z nich. Oto podstawowe informacje, z którymi należy się zapoznać, aby móc odtwarzać dysk CD i lokalizować różne znajdujące się na nim utwory.

Odtwarzacz CD najłatwiej jest uruchomić jednym przyciskiem

- Naciśnij przycisk CD ▷/|| na zestawie lub na pilocie.
- Automatycznie zostaje włączone zasilanie. Jeżeli dysk CD znajduje się w odtwarzaczu, rozpocznie się jego odtwarzanie od pierwszego utworu.
- Jeżeli w odtwarzaczu nie ma dysku CD, na wyświetlaczu pojawia się napis „NO DISC”, a odtwarzacz CD pozostaje w trybie zatrzymania.

3 Naciśnij ponownie przycisk CD OPEN/CLOSE ▲ na zestawie (lub przycisk CD ▲ na pilocie), aby zamknąć pokrywę odtwarzacza CD.

- Aby zamknąć pokrywę odtwarzacza CD i rozpocząć odtwarzanie dysku CD wystarczy jedynie nacisnąć przycisk CD ▷/||.
- Wkładanie dysków CD o średnicy 8 cm nie wymaga adaptera.
- Jeżeli włożono dysk CD zawierający 16 lub więcej utworów, na wyświetlaczu zapali się wskaźnik OVER.
- Jeżeli dysk CD nie może zostać prawidłowo odczytany (ponieważ jest np. zarysowany), na wyświetlaczu pojawi się napis „00 0000”.
- Można wkładać dyski CD podczas odtwarzania dźwięku z innego źródła.

ŚRODKI OSTROŻNOŚCI:

- **NIE NALEŻY otwierać lub zamykać pokrywę odtwarzacza CD ręcznie, ponieważ grozi to jego uszkodzeniem.**
- **Podczas wkładania lub wyjmowania dysku CD należy uważać, aby nie upadł on na ziemię i aby nie zarysować palcami pokrywę odtwarzacza CD.**

Wkładanie dysku CD

1 Naciśnij przycisk CD OPEN/CLOSE ▲ na zestawie (lub przycisk CD ▲ na pilocie).

Otwiera się pokrywę odtwarzacza CD.

2 Umieść w odtwarzaczu dysk CD, etykietą na zewnątrz, tak jak to pokazano poniżej. Naciśnij na część wokół otworu na środku dysku do czasu usłyszenia kliknięcia.

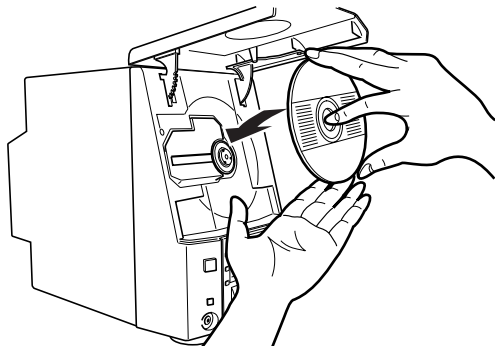

Wyjmowanie dysku CD

Wyjmij dysk CD, tak jak to pokazano poniżej.

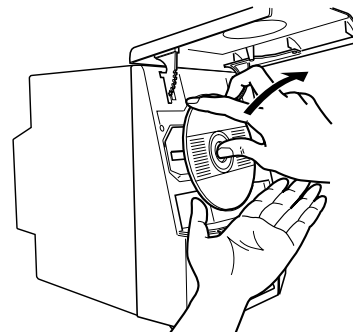

Podstawy korzystania z odtwarzacza CD — odtwarzanie normalne

Odtwarzanie dysków CD

1 Włóż dysk CD.

2 Naciśnij przycisk CD ▷/II.

Rozpocznie się odtwarzanie pierwszego utworu na dysku CD.

Numer utworu **01** Czas odtwarzania **00:05**

- Numer utworu, który został już odtworzony, znika z wykazu utworów.
- Odtwarzacz CD zatrzymuje się automatycznie po zakończeniu odtwarzania ostatniego utworu z dysku CD.

Aby zatrzymać odtwarzanie dysku CD, naciśnij przycisk ■. Na wyświetlaczu pojawiają się następujące informacje o dysku CD.

Całkowita liczba utworów **13** Całkowity czas odtwarzania **50:45**

Aby zatrzymać odtwarzanie dysku CD i wyjąć go z odtwarzacza, naciśnij przycisk CD OPEN/CLOSE ▲ na zestawie lub przycisk CD ▲ na pilocie. Spowoduje to otwarcie pokrywy odtwarzacza CD. Następnie wyjmij dysk CD.

Aby wstrzymać odtwarzanie, naciśnij przycisk CD ▷/II. Na wyświetlaczu miga czas odtwarzania.

Aby kontynuować wstrzymane odtwarzanie, naciśnij ponownie ten sam przycisk. Odtwarzanie zostanie podjęte od miejsca, w którym zostało wstrzymane.

Wybieranie utworu

Podczas odtwarzania naciśnij przycisk ◀◀ lub ▶▶ (lub przycisk </>/DOWN/UP na pilocie), aby wybrać odpowiedni utwór.

Rozpocznie się odtwarzanie wybranego utworu.

- Naciśnij przycisk ▶▶ (lub przycisk >/UP na pilocie), aby przełączyć na początek następnego utworu.
- Naciśnij przycisk ◀◀ (lub przycisk </DOWN na pilocie), aby przełączyć na początek odtwarzanego utworu. Naciśnij go szybko dwukrotnie, aby przełączyć na początek poprzedniego utworu.
- Po przytrzymaniu przycisku > lub < na pilocie następuje przełączanie kolejnych utworów.

Wybieranie fragmentu utworu

Przytrzymanie przycisku ◀◀ lub ▶▶ (lub przycisku DOWN/UP na pilocie) podczas odtwarzania powoduje szybkie przewijanie dysku CD do przodu lub do tyłu, co umożliwia szybkie wyszukanie konkretnego fragmentu w odtwarzanym utworze.

Programowanie kolejności odtwarzania utworów

Możliwe jest zaprogramowanie kolejności odtwarzania utworów za pomocą pilota.

- Możliwe jest zaprogramowanie odtwarzania do 20 utworów w dowolnej kolejności, łącznie z wielokrotnym odtwarzaniem tych samych utworów.
- Programowanie jest możliwe tylko wtedy, kiedy dysk CD nie jest odtwarzany.

1 Włóż dysk CD.

2 Naciśnij przycisk CD ▷/II.

3 Naciśnij przycisk ■, aby zatrzymać odtwarzanie dysku CD.

4 Naciśnij przycisk PROGRAM.

Wieża przełącza się w tryb programowania i zapala się wskaźnik PROGRAM.



5 Naciśnij przycisk > lub <, aby wybrać utwór do zaprogramowania.

Przycisk >: Zwiększa numer utworu o 1.

Przycisk <: Zmniejsza numer utworu o 1.

- Przytrzymanie przycisku > lub < powoduje szybkie zmienianie numerów utworów.

6 Naciśnij przycisk SET.

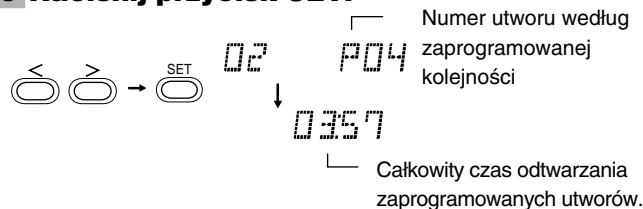

7 Powtórz kroki od 5 do 6, aby wybrać kolejne utwory do zaprogramowania.

Na wyświetlaczu widoczny jest całkowity czas odtwarzania zaprogramowanych utworów. Zaprogramowane utwory są również wyświetlane na wykazie utworów.

8 Naciśnij przycisk CD ▷/II.

Zestaw rozpocznie odtwarzanie utworów w zaprogramowanej kolejności.

- Możesz przełączać zaprogramowane utwory naciskając przycisk ◀◀ lub ▶▶ (lub przycisk </>/DOWN/UP na pilocie) podczas odtwarzania zaprogramowanych utworów.

- Aby zatrzymać odtwarzanie, naciśnij przycisk ■.

Aby potwierdzić zaprogramowanie utworów kiedy nie dysk CD nie jest odtwarzany, naciśnij przycisk PROGRAM.

Utwory zostaną wyświetlone w zaprogramowanej kolejności.

Aby usunąć wszystkie zaprogramowane utwory kiedy dysk CD nie jest odtwarzany, naciśnij przycisk ■. Naciśnięcie przycisku CD ▲ na pilocie (lub przycisku CD OPEN/CLOSE ▲ na zestawie) w celu otwarcia pokrywy odtwarzacza CD spowoduje również usunięcie zaprogramowanych utworów.

Aby wyjść z trybu programowania kiedy nie dysk CD nie jest odtwarzany, naciśnij przycisk ■. Wskaźnik PROGRAM zgaśnie. Wszystkie zaprogramowane utwory zostaną usunięte.

Uwagi:

- Jeżeli całkowity czas odtwarzania zaprogramowanych utworów przekroczy 99 minut i 59 sekund, na wyświetlaczu pojawi się napis „-- : --”.
- Przy próbie zaprogramowania dwudziestego pierwszego utworu przez około 2 sekundy będzie wyświetlany napis „FULL”.

Modyfikowanie programu

Zawartość programu można modyfikować kiedy nie dysk CD nie jest odtwarzany. Po każdym naciśnięciu przycisku CANCEL jest usuwany ostatni zaprogramowany utwór. Aby dodawać nowe utwory na końcu programu należy powtórzyć powyższe kroki od 5 do 7.



Odtwarzanie w przypadkowej kolejności

W tym trybie utwory są odtwarzane losowo.

Naciśnij przycisk **RANDOM** na pilocie.

Na wyświetlaczu pojawi się napis **RANDOM**, a utwory zostaną odtworzone w przypadkowej kolejności.

Aby pominąć utwór podczas odtwarzania, naciśnij przycisk **▶▶** (lub przycisk **>/UP** na pilocie), aby rozpocząć odtwarzanie następnego przypadkowo wybranego utworu. Naciśnij przycisk **◀◀** (lub przycisk **</DOWN** na pilocie), aby powrócić na początek odtwarzanego utworu.

Aby wyjść z trybu odtwarzania w przypadkowej kolejności, naciśnij przycisk **■**.

Wielokrotne odtwarzanie utworów

Możliwe jest ustawienie wielokrotnego odtwarzania zaprogramowanego lub obecnie odtwarzanego utworu. Utwór może być powtarzany dowolną ilość razy.

Naciśnij przycisk **REPEAT** na pilocie.

Wskaźnik powtarzania zmienia się po każdym naciśnięciu przycisku, tak jak to pokazano poniżej.

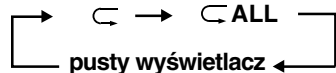

 : Powtarza jeden utwór.

 **ALL** : W trybie normalnego odtwarzania powtarza wszystkie utwory.
W trybie odtwarzania zaprogramowanych utworów powtarza wszystkie zaprogramowane utwory.
W trybie odtwarzania w przypadkowej kolejności powtarza wszystkie utwory w przypadkowej kolejności.

Aby wyjść z trybu wielokrotnego odtwarzania utworów, naciskaj przycisk **REPEAT** do czasu, aż zgaśnie wskaźnik powtarzania na wyświetlaczu.

- W trybie odtwarzania w przypadkowej kolejności nie można wybrać opcji .
- Tryb odtwarzania wielokrotnego pozostaje aktywny nawet po zmianie trybu odtwarzania.

Blokowanie pokrywy odtwarzacza CD

Możliwe jest zablokowanie pokrywy odtwarzacza CD w celu uniemożliwienia wyjęcia dysku CD.

- Można to zrobić jedynie przy użyciu przycisków na zestawie.

Aby uniemożliwić wyjęcie dysku CD, naciśnij przycisk **⏏/I** trzymając przycisk **■**. (Jeżeli pokrywa odtwarzacza CD jest otwarta, należy najpierw ją zamknąć.)

Na wyświetlaczu pojawi się na chwilę napis „**LOCKED**”. Pokrywa odtwarzacza CD jest zablokowana.

Aby umożliwić wyjmowanie dysku CD i odblokować pokrywę odtwarzacza CD, naciśnij przycisk **⏏/I** trzymając przycisk **■**.

Na wyświetlaczu pojawi się na chwilę napis „**UNLOCKED**”. Pokrywa odtwarzacza CD jest odblokowana.

Uwaga: Jeżeli spróbujesz wyjąć dysk CD, na wyświetlaczu pojawi się napis „**LOCKED**”, informujący, że pokrywa odtwarzacza CD jest zablokowana.

Korzystanie z magnetofonu (odtworzenie kasety)

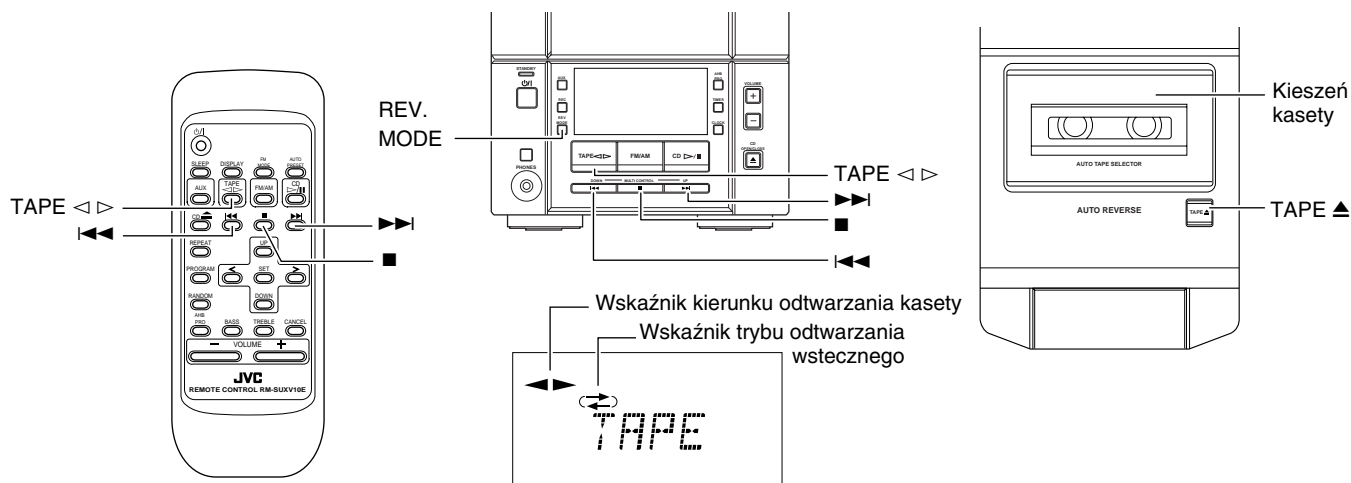

Kiedy wieża jest włączona, wyświetlacz ukazuje także inne elementy. Dla uproszczenia pokazano tu jedynie elementy opisane w tej sekcji.

Magnetofon umożliwia odtwarzanie i nagrywanie kaset audio.

- Funkcja automatycznego wykrywania kasety umożliwia odtwarzanie kaset typu I, II lub IV bez konieczności zmiany ustawień.

Nie jest zalecane używanie taśm dłuższych niż 120 minut, ponieważ może wystąpić pogorszenie jakości odtwarzania i nagrywania. Taśmy takie łatwo zakleszczają się na rolkach dociskowych i rolkach przesuwu taśmy.

Odtwarzanie jedноп przyciskowe

Po naciśnięciu przycisku TAPE < > na zestawie lub pilocie zestaw włączy się, na wyświetlaczu pojawi się napis „TAPE” i, jeżeli w magnetofonie znajduje się kasetka, rozpocznie się jej odtwarzanie. Jeżeli w magnetofonie nie ma kasetki, zestaw włączy się, co umożliwi włożenie kasetki lub wybranie innej funkcji.

Odtwarzanie standardowe

Po włączeniu zasilania można skorzystać z poniższej podstawowej procedury:

- 1 Naciśnij przycisk TAPE ▲ na zestawie.**
- 2 Po otwarciu kieszeni kasety, włóż kasetę, stroną, którą chcesz odtwarzać ku górze.**
 - Jeżeli kieszeń się nie otworzy, wyłącz zestaw, włącz go ponownie i jeszcze raz naciśnij przycisk TAPE ▲.

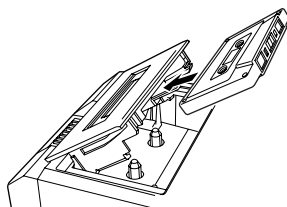

- 3 Zamknij delikatnie kieszeń, aż do usłyszenia kliknięcia.**

4 Naciśnij przycisk TAPE < >.

Kasetka jest odtwarzana w kierunku zgodnym ze wskaźnikiem kierunku odtwarzania kasetki.

5 Jeżeli chcesz zmienić kierunek odtwarzania, naciśnij ponownie przycisk TAPE < >.

Zapala się drugi wskaźnik kierunku odtwarzania kasetki i zmienia się kierunek odtwarzania kasetki.

Aby przerwać odtwarzanie, naciśnij przycisk ■.

Aby wyjąć kasetę, zatrzymaj odtwarzanie i naciśnij przycisk TAPE ▲ na zestawie.

Szybkie przewijanie taśmy

- Naciśnij przycisk ►► lub ◄◄, aby szybko przewijać taśmę.
 - Przewijanie zostaje automatycznie zakończone po przewinięciu taśmy do końca.

Tryb odtwarzania wstecznego

Można ustawić magnetofon tak, aby odtwarzał jedną stronę kasetki, obie strony kasetki lub obie strony nieprzerwanie.

Naciśnij przycisk REV. MODE na zestawie.

Wskaźnik zmienia się po każdym naciśnięciu przycisku, tak jak to pokazano poniżej.

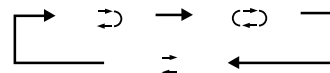

- ◄ : Odtwarzanie zostaje automatycznie zakończone po odtworzeniu obu stron kasetki (po zakończeniu odtwarzania w kierunku ◄).
- ◄◄ : Odtwarzanie obu stron kasetki jest kontynuowane do czasu naciśnięcia przycisku ■.
- ◄ : Odtwarzanie zostaje automatycznie zakończone po odtworzeniu jednej strony kasetki.



Korzystanie z magnetofonu (nagrywanie)

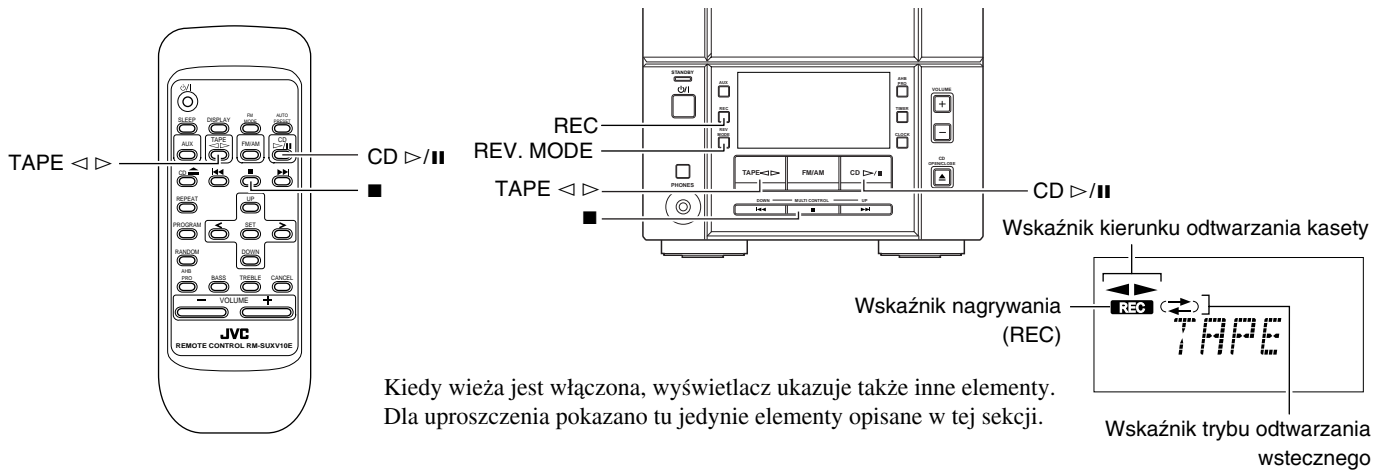

Kiedy wieża jest włączona, wyświetlacz ukazuje także inne elementy. Dla uproszczenia pokazano tu jedynie elementy opisane w tej sekcji.

Nagrywanie na kasety dźwięku z dowolnego źródła jest proste. Należy po prostu umieścić kasety w magnetofonie, przygotować źródło dźwięku, dokonać paru ustawień i można już nagrywać. Procedura dla każdego źródła różni się nieco, tak więc każda procedura jest objaśniona osobno. Najpierw jednak należy zapoznać się ze wskazówkami pomocnymi przy poprawianiu jakości nagrywania.

Wskazówki dotyczące nagrywania —

- Nagrywanie i odtwarzanie materiału dźwiękowego może być nielegalne bez zgody posiadacza praw autorskich.
- Jeżeli nagrywane mają być obie strony kasety, można w tym celu ustawić tryb odtwarzania wstecznego. Nagrywanie zostaje automatycznie zakończone po zakończeniu nagrywania w kierunku ◀. Dlatego też podczas nagrywania z włączonym trybem odtwarzania wstecznego należy upewnić się, że ustawiony jest kierunek odtwarzania kasety ▶.
- Poziom nagrywania, czyli głośność (VOLUME) z jaką została nagrana taśma, jest automatycznie prawidłowo ustawiany, tak więc nie ma na niego wpływu zmienianie głośności na zestawie. Nie wpływa też na niego dostosowywanie niektórych efektów dźwiękowych. Dlatego też podczas nagrywania można regulować głośność, co nie ma wpływu na poziom nagrywania.
- Dwa małe okienka w tylnej części kasety, jedno dla strony A, a drugie dla strony B, można wyłamać w celu uniemożliwienia przypadkowego usunięcia nagrania.

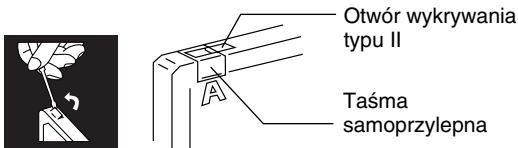

- Aby nagrywać na kasiecie z wyłamanymi „okienkami”, należy zakleić otwory taśmą samoprzylepną. Jeżeli jednak używana jest kaseeta typu II, należy zakleić jedynie część otworu, tak jak to pokazano, jako że pozostała część (otwór wykrywania typu II) jest używana do wykrywania typu kasety.
- Do nagrywania można wykorzystywać kasety typu I i II.

Uwaga: Na początku i na końcu taśmy znajdują się odcinki rozbiegowe, na których nie można nagrywać. Dlatego też podczas nagrywania z dysku CD lub radia należy je najpierw przewinąć aby upewnić się, że podczas nagrywania nie zostanie utracona część nagrania.

OSTRZEŻENIE:

Jeżeli nagranie zawiera zbyt wiele szumów lub zakłóceń, może to oznaczać, że zestaw znajduje się zbyt blisko odbiornika TV, który był włączony podczas nagrywania. Należy wyłączyć odbiornik TV lub zwiększyć odległość między nim a wieżą.

Standardowe nagrywanie

Aby nagrać na kasety dowolne źródło dźwięku:

- 1 Włóż pustą lub przeznaczoną do skasowania kasety do magnetofonu.**
- 2 Jeżeli chcesz nagrywać na obu stronach kasety, naciśnij przycisk REV. MODE na zestawie do czasu zapalenia się wskaźnika ↺.**
 - Podczas korzystania z trybu odtwarzania wstecznego, włóż kasety tak, aby nagrywanie rozpoczęło się w kierunku ▶.
- 3 Sprawdź kierunek nagrywania.**

Upewnij się, że wskaźnik kierunku odtwarzania kasety jest taki sam, jak ustawiony dla kasety w magnetofonie. Jeżeli kierunki się różnią, naciśnij przycisk TAPE <|>, aby je skorygować, a następnie przycisk ■, aby zatrzymać kasety.
- 4 Przygotuj źródło dźwięku, na przykład nastrajając radio lub włączając podłączony dodatkowy sprzęt.**

Uwaga: Aby nagrywać z dysku CD, przeczytaj informacje w sekcji „Bezpośrednie nagrywanie z dysku CD” na stronie 15.
- 5 Naciśnij przycisk REC na zestawie.**

Zapala się wskaźnik REC i wieża rozpoczyna nagrywanie.

Uwagi dotyczące korzystania z trybu odtwarzania wstecznego przy nagrywaniu

Podczas nagrywania w trybie odtwarzania wstecznego wieża automatycznie kończy nagrywanie po zakończeniu nagrywania wstecznego w kierunku ◀. Aby nagrywać na obu stronach kasety należy upewnić się, że kaseeta jest włożona tak, aby nagrywanie rozpoczęło się w kierunku ▶ i że odpowiada to wskaźnikowi kierunku odtwarzania kasety.

Aby w dowolnym momencie zakończyć nagrywanie

Naciśnij przycisk ■.



Bezpośrednie nagrywanie z dysku CD

Cała zawartość dysku CD zostaje nagrana na taśmę w kolejności, w jakiej znajduje się na dysku lub w kolejności zaprogramowanej przez użytkownika.

1 Włóż pustą lub przeznaczoną do skasowania kasetę do magnetofonu.

2 Włóż dysk CD do odtwarzacza CD.

3 Naciśnij przycisk CD ▷/II.

4 Naciśnij przycisk ■.

- Jeżeli chcesz nagrywać tylko niektóre utwory, musisz je wcześniej zaprogramować. Podczas programowania możesz sprawdzić ich całkowity czas odtwarzania na wyświetlaczu (patrz strona 11).

5 Jeżeli chcesz nagrywać na obu stronach kasety, naciskaj przycisk REV. MODE na zestawie do czasu zapalenia się wskaźnika ⇄.

- Upewnij się, że kierunek nagrywania kasety i wskaźnik odtwarzania kasety są prawidłowo ustawione (przeczytaj „Uwagi dotyczące korzystania z trybu odtwarzania wstecznego przy nagrywaniu” na stronie 14).

6 Zdecyduj, czy między wybranymi do nagrywania utworami umieścić pauzy.

- Jeżeli nie wykonasz żadnej czynności między utworami zostaną umieszczone pauzy o długości około czterech sekund.
- Jeżeli nie chcesz, aby między utworami zostały umieszczone pauzy, wykonaj poniższą czynność zanim przejdziesz do następnego kroku.

Naciśnij dwukrotnie przycisk CD ▷/II.

Odtwarzacz CD przełączy się na tryb pauzy.

7 Naciśnij przycisk REC na zestawie.

Zapala się wskaźnik REC i wieża rozpoczyna nagrywanie.

- Podczas nagrywania zawartości dysku CD na taśmę przy włączonym trybie odtwarzania wstecznego: Jeżeli utwór jest nagrywany od ponad 12 sekund (co odpowiada długości odcinka rozbiegowego), ale jego nagrywanie nie zakończyło się przed zakończeniem nagrywania pierwszej strony kasety, zostanie on automatycznie nagrany na drugiej stronie od początku w celu uniknięcia jego rozdzielenia na dwóch stronach. Jeżeli utwór jest nagrywany przez mniej niż 12 sekund przed zakończeniem nagrywania pierwszej strony kasety, utwór który go poprzedza również zostanie nagrany na drugiej stronie od początku, ponieważ mógł nie zmieścić się na pierwszej stronie z powodu obecności odcinka rozbiegowego.
- Po zakończeniu odtwarzania przez odtwarzacz CD całego dysku CD lub wszystkich zaprogramowanych utworów, kaseca zostaje automatycznie zatrzymana.

Aby w dowolnym momencie zakończyć nagrywanie, naciśnij przycisk ■. Kaseca zostanie zatrzymana po upływie 4 sekund.

Uwaga: W przypadku ustawiania regulatora czasowego stanu uśpienia podczas bezpośredniego nagrywania z dysku CD, należy ustawić wystarczającą ilość czasu, tak aby umożliwić zakończenie odtwarzania dysku CD. W przeciwnym wypadku zasilanie zostanie wyłączone przed zakończeniem nagrywania.

Nagrywanie jednego utworu

1 Włóż pustą lub przeznaczoną do skasowania kasetę do magnetofonu.

2 Rozpocznij odtwarzanie z dysku CD utworu, który ma zostać nagrany.

3 Naciśnij przycisk REC na zestawie.

Odtwarzanie utworu rozpoczyna się od początku i zostaje on nagrany na kasecie. Po zakończeniu nagrywania odtwarzacz CD i magnetofon automatycznie się wyłączają.



Korzystanie ze sprzętu zewnętrznego

Polski

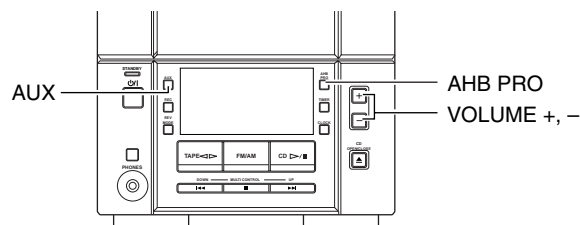
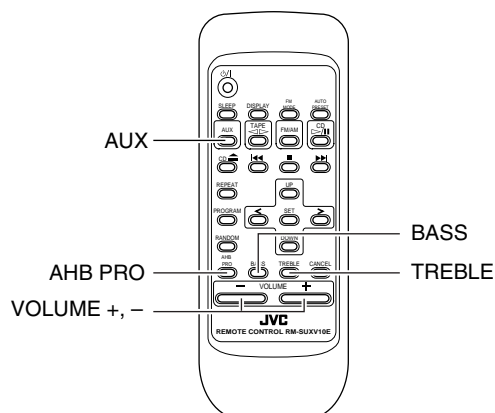

Odtwarzanie ze sprzętu zewnętrznego

Możliwe jest podłączenie sprzętu audio - wykorzystywanego jedynie jako urządzenie odtwarzające.

- Najpierw należy upewnić się, że sprzęt zewnętrzny jest prawidłowo połączony z wieżą (patrz strona 4).

1 Ustaw minimalną głośność (VOLUME).

2 Naciśnij przycisk AUX.

Na wyświetlaczu pojawia się napis „AUX”.

AUX

3 Rozpocznij odtwarzanie dźwięku ze sprzętu zewnętrznego.

4 Ustaw odpowiedni poziom głośności (VOLUME).

5 Możesz zastosować odpowiednie efekty dźwiękowe.

- Naciśnij przycisk AHB PRO, aby wzmocnić dźwięki o niskich częstotliwościach.
- Naciśnij przycisk BASS/TREBLE na pilocie, aby regulować barwę dźwięku (przeczytaj sekcję „Regulacja barwy dźwięku (funkcja Bass i Tremble)” na stronie 7).

Aby wyjść z trybu AUX, wybierz inne źródło dźwięku.

Uwaga:

- Informacje na temat działania sprzętu zewnętrznego znajdują się w jego instrukcji.
- Informacje na temat nagrywania ze sprzętu zewnętrznego znajdują się w sekcji „Standardowe nagrywanie”, na stronie 14.

Korzystanie z regulatorów czasowych

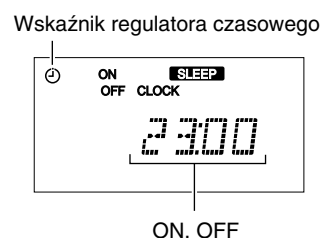
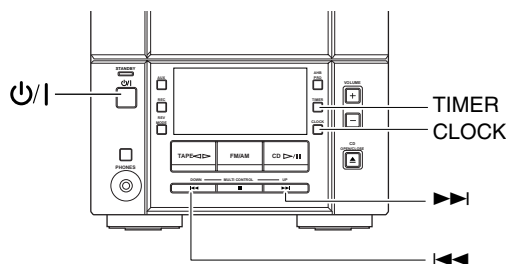
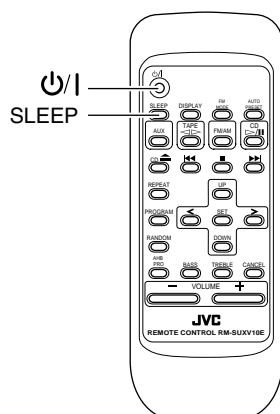

Kiedy wieża jest włączona, wyświetlacz ukazuje także inne elementy. Dla uproszczenia pokazano tu jedynie elementy opisane w tej sekcji.

Regulatory czasowe umożliwiają automatyczne sterowanie funkcjami odtwarzania i nagrywania.

Ustawianie zegara

- Po podłączeniu przewodu zasilania prądu zmiennego do gniazda tykowego na wyświetlaczu zaczyna migać wskaźnik CLOCK. Ustawianie zegara jest możliwe zarówno kiedy wieża jest włączona, jak i wtedy, kiedy jest wyłączona.

Uwagi:

- Zegar musi zostać prawidłowo ustawiony, aby można było używać regulatorów czasowych.
- Ustawianie należy zakończyć w ciągu 2 minut. W przeciwnym wypadku ustawienia zostaną skasowane i procedurę należy powtórzyć.



(przez 2 sekundy)

1 Naciśnij przycisk CLOCK na zestawie i przytrzymaj go przez ponad 2 sekundy.

Na wyświetlaczu migają cyfry odpowiadające godzinie.

2 Naciśnij przycisk >>> lub <<<, aby ustawić godzinę.

Naciśnięcie przycisku >>> powoduje zwiększenie, a naciśnięcie przycisku <<< - zmniejszenie wartości godzin. Przytrzymaj przycisk, aby zwiększyć tempo zmieniania wartości.

3 Naciśnij przycisk CLOCK.

Na wyświetlaczu migają cyfry odpowiadające minutom.

4 Naciśnij przycisk >>> lub <<<, aby ustawić minuty.

Naciśnięcie przycisku >>> powoduje zwiększenie, a naciśnięcie przycisku <<< - zmniejszenie wartości minut. Przytrzymaj przycisk, aby zwiększyć tempo zmieniania wartości.

5 Naciśnij ponownie przycisk CLOCK.

Zostanie ustawiony wybrany czas, a odliczanie sekund rozpocznie się od 0. Wskaźnik CLOCK nadal jest zapalony na wyświetlaczu.

OSTRZEŻENIE:

W przypadku odłączenia zasilania wieży lub przerwy w zasilaniu ustawienia regulatora czasowego zostaną utracone. Konieczne będzie ponowne ustawienie zegara i regulatora czasowego.

Uwaga: Dopuszczalna niedokładność zegara wynosi do 2 minut miesięcznie.

Ustawianie regulatora czasowego stanu czuwania

Po ustawieniu regulatora czasowego stanu czuwania będzie on aktywowany o tej samej godzinie każdego dnia. Można skasować lub zmienić to ustawienie w dowolnym momencie. Wskaźnik regulatora czasowego na wyświetlaczu pokazuje godzinę aktywowania regulatora czasowego stanu czuwania.

Uwagi:

- Zakończ każdą z czynności przed upływem 30 sekund. W przeciwnym wypadku ustawienie zostanie skasowane i procedurę należy powtórzyć.
- Zegar musi zostać prawidłowo ustawiony, aby można było używać regulatorów czasowych. Jeżeli zegar nie został ustawiony, to po naciśnięciu i przytrzymaniu przycisku TIMER przez ponad 2 sekundy na wyświetlaczu będzie migać wskaźnik CLOCK i przez około 5 sekund dostępne będą opcje „ADJUST” i „CLOCK”.

1 Naciśnij przycisk TIMER na zestawie i przytrzymaj go przez ponad 2 sekundy.

Na wyświetlaczu zapala się wskaźnik ON i zaczyna migać obecny czas włączenia (ON). (Przykład: 12:00)

ON



2 Ustaw czas włączenia (ON). (Przykład: 12:15.)

Naciśnij przycisk >>> lub <<< na zestawie, aby ustawić godzinę jego włączenia.

Naciśnięcie przycisku >>> przesuwają czas do przodu, a naciśnięcie przycisku <<< - do tyłu. Przytrzymanie przycisku powoduje szybkie przesuwanie czasu. Naciśnięcie przycisku TIMER pozwala ustawić minuty.

ON



3 Ustaw czas wyłączenia (OFF). (Przykład: 13:15.)

1. Naciśnij przycisk TIMER na zestawie. Na wyświetlaczu zaczyna migać obecny czas wyłączenia (OFF) i zapala się wskaźnik OFF.

OFF



2. Naciśnij przycisk >>> lub <<< na zestawie, aby ustawić godzinę jego wyłączenia.

Naciśnięcie przycisku >>> przesuwają czas do przodu, a naciśnięcie przycisku <<< - do tyłu. Przytrzymanie przycisku powoduje szybkie przesuwanie czasu. Ponowne naciśnięcie przycisku TIMER pozwala ustawić minuty.

OFF



**4 Wybierz źródło dźwięku.**

- Naciśnij przycisk TIMER na zestawie.
Na wyświetlaczu zaczyna migać napis „TUNER”.
- Naciskaj przycisk ►► lub ◄◄, aby wybrać źródło dźwięku.
Napisy na wyświetlaczu zmieniają się tak, jak to przedstawiono poniżej.

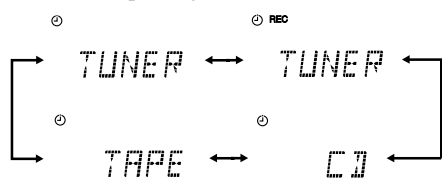
**5 Ustaw głośność.**

- Naciśnij przycisk TIMER na zestawie.
Na wyświetlaczu zaczyna migać obecnie ustawiony poziom głośności.
- Naciśnij przycisk ►► lub ◄◄, aby wybrać poziom głośności.
-- : Obecny poziom głośności.
0 to 40 : Po włączeniu regulatora czasowego głośność zostanie automatycznie ustawiona na wybranym poziomie.

**6 Naciśnij przycisk TIMER na zestawie.**

Ustawianie regulatora czasowego zostało zakończone. Wyświetlacz powraca do stanu sprzed ustawiania. Wskaźnik regulatora czasowego pozostaje zapalony.

7 Przed wyłączeniem wieży, przygotuj źródło dźwięku wybrane w kroku 4.

TUNER: Nastaw odpowiednią stację.
REC TUNER: Przeczytaj sekcję „Ustawianie regulatora czasowego nagrywania”.
CD: Włóż dysk CD.
TAPE: Włóż taśmę.

8 Naciśnij przycisk 0/I, aby wyłączyć wieżę.

Aby skasować ustawienia regulatora czasowego, naciśnij przycisk TIMER i przytrzymaj go przez ponad 2 sekundy. Wskaźnik regulatora czasowego gaśnie.

Aby ponownie aktywować skasowany regulator czasowy, naciśnij przycisk TIMER i przytrzymaj go przez ponad 2 sekundy, aż do zapalenia się wskaźnika regulatora czasowego. Następnie naciskaj przycisk TIMER, aż wyświetlacz powróci do poprzedniego stanu. Wskaźnik regulatora czasowego powinien pozostać zapalony.

Aby potwierdzić ustawienia regulatora czasowego, skasuj go, naciskając przycisk TIMER, a następnie naciśnij ponownie przycisk i przytrzymaj go przez ponad 2 sekundy. Następnie naciskaj przycisk TIMER, aby obejrzeć obecne ustawienia regulatora czasowego (czas włączenia, wyłączenia, źródło dźwięku i głośność). Naciśnij przycisk TIMER, aby ponownie ustawić regulator czasowy.

Aby zmienić ustawienia regulatora czasowego, powtórz procedurę ustawiania.

- Po włączeniu regulatora czasowego jego wskaźnik zaczyna migać.

Uwaga: Jeżeli zestaw jest włączony, kiedy ma nastąpić włączenie regulatora, włączenie nie nastąpi.

OSTRZEŻENIE:

W przypadku odłączenia zasilania wieży lub przerwy w zasilaniu ustawienia regulatora czasowego zostaną utracone. Konieczne będzie ponowne ustawienie zegara i regulatora czasowego.

Ustawianie regulatora czasowego nagrywania

Ustawienie regulatora czasowego nagrywania umożliwia automatyczne nagrywanie na taśmę programów radiowych.

Sposób działania regulatora czasowego nagrywania

Zestaw automatycznie włącza się, nastroja na ostatnio odbieraną stację i rozpoczyna nagrywanie w określonym czasie. Następnie automatycznie wyłącza się (przełącza się na tryb czuwania) w określonym czasie.

Ustawienia regulatora czasowego są przechowywane w pamięci do czasu ich zmiany.

Uwagi:

- Zakończ każdą z czynności przed upływem 30 sekund. W przeciwnym wypadku ustawienie zostanie skasowane i procedurę należy powtórzyć.
- Zegar musi zostać prawidłowo ustawiony, aby można było używać regulatorów czasowych. Jeżeli zegar nie został ustawiony, to po naciśnięciu i przytrzymaniu przycisku TIMER przez ponad 2 sekundy na wyświetlaczu będzie migać wskaźnik CLOCK i przez około 5 sekund dostępne będą opcje „ADJUST” i „CLOCK”.

1 Naciśnij przycisk 0/I, aby włączyć wieżę.**2 Nastrój odpowiednią stację.**

Patrz strona 8.

3 Naciśnij przycisk TIMER na zestawie i przytrzymaj go przez ponad 2 sekundy.

Na wyświetlaczu zapala się wskaźnik ON i zaczyna migać obecny czas włączenia (ON). (Przykład: 12:00.)

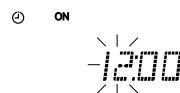
**4 Ustaw czas włączenia (ON). (Przykład: 12:15.)**

Naciśnij przycisk ►► lub ◄◄ na zestawie, aby ustawić godzinę jego włączenia.

Naciśnięcie przycisk ►► przesuwają czas do przodu, a naciśnięcie przycisk ◄◄ - do tyłu. Przytrzymanie przycisku powoduje szybkie przesuwanie czasu. Naciśnięcie przycisku TIMER pozwala ustawić minuty.

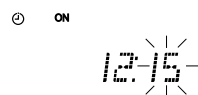
**5 Ustaw czas wyłączenia (OFF). (Przykład: 13:15.)**

- Naciśnij przycisk TIMER na zestawie. Na wyświetlaczu zaczyna migać obecny czas wyłączenia (OFF) i zapala się wskaźnik OFF.

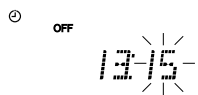

- Naciśnij przycisk ►► lub ◄◄ na zestawie, aby ustawić godzinę jego wyłączenia. Naciśnięcie przycisk ►► przesuwają czas do przodu, a naciśnięcie przycisk ◄◄ - do tyłu. Przytrzymanie przycisku powoduje szybkie przesuwanie czasu. Ponowne naciśnięcie przycisku TIMER pozwala ustawić minuty.

**6 Naciśnij przycisk TIMER na zestawie.**



7 Naciskaj przycisk ►► lub ◄◄, do czasu aż na wyświetlaczu pojawi się napis „TUNER” i zaświeci się wskaźnik REC.

Napisy na wyświetlaczu zmieniają się tak, jak to przedstawiono poniżej.

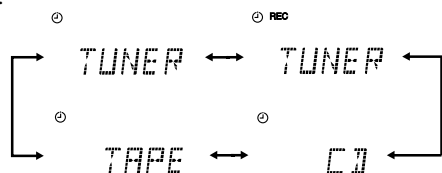

8 Ustaw głośność.

- Naciśnij przycisk TIMER na zestawie.
Na wyświetlaczu zaczyna migać obecnie ustawiony poziom głośności.
- Naciśnij przycisk ►► lub ◄◄, aby wybrać poziom głośności.
 - : Obecny poziom głośności.
 - 0 to 40 : Po włączeniu regulatora czasowego głośność zostanie automatycznie ustawiona na wybranym poziomie.

Aby wyłączyć dźwięk podczas działania regulatora czasowego nagrywania, ustaw głośność na „0”.

9 Naciśnij przycisk TIMER na zestawie.

Ustawianie regulatora czasowego zostało zakończone. Wyświetlacz powraca do stanu sprzed ustawiania. Wskaźnik regulatora czasowego pozostaje zapalony.

Uwaga: Jeżeli zmienisz stację przed wyłączeniem wieży, zostanie nagrana ostatnio odbierana stacja.

10 Włóż pustą lub przeznaczoną do skasowania kasetę do magnetofonu.

- Upewnij się, że kaseeta ma odpowiednią długość.

11 Naciśnij przycisk ⏻/|, aby wyłączyć wieżę.

Aby skasować ustawienia regulatora czasowego, naciśnij przycisk TIMER i przytrzymaj go przez ponad 2 sekundy.

Wskaźnik REC i wskaźnik regulatora czasowego zgasną.

Aby ponownie aktywować skasowany regulator czasowy, naciśnij przycisk TIMER i przytrzymaj go przez ponad 2 sekundy, aż do zapalenia się wskaźników REC i regulatora czasowego.

Aby potwierdzić ustawienia regulatora czasowego, skasuj go, naciskając przycisk TIMER, a następnie naciśnij ponownie przycisk i przytrzymaj go przez ponad 2 sekundy. Następnie naciskaj przycisk TIMER, aby obejrzeć obecne ustawienia regulatora czasowego (czas włączenia, wyłączenia, źródło dźwięku i głośność). Naciśnij przycisk TIMER, aby ponownie ustawić regulator czasowy.

Aby zmienić ustawienia regulatora czasowego, powtórz procedurę ustawiania.

- Po włączeniu regulatora czasowego jego wskaźnik zaczyna migać.

Uwaga: Jeżeli zestaw jest włączony, kiedy ma nastąpić włączenie regulatora, włączenie nie nastąpi.

OSTRZEŻENIE:

W przypadku odłączenia zasilania wieży lub przerwy w zasilaniu ustawienia regulatora czasowego zostaną utracone. Konieczne będzie ponowne ustawienie zegara i regulatora czasowego.

Ustawianie regulatora czasowego stanu uśpienia

Podczas odtwarzania regulator czasowy stanu uśpienia umożliwia wyłączenie wieży po upływie określonej liczby minut. Ustawisz ten regulator czasowy, można zasnąć przy muzyce, wiedząc, że wieża wyłączy się sama, a nie będzie grała przez całą noc.

- Regulator czasowy stanu uśpienia można włączyć jedynie jeżeli wieża jest włączona.

Uwaga: Zegar musi zostać prawidłowo ustawiony, aby można było używać regulatorów czasowych. Jeżeli zegar nie został ustawiony, to po naciśnięciu i przytrzymaniu przycisku TIMER przez ponad 2 sekundy na wyświetlaczu będzie migać wskaźnik CLOCK i przez około 5 sekund dostępne będą opcje „ADJUST” i „CLOCK”.

1 Rozpocznij odtwarzanie dysku CD lub kasety, albo nastroj odpowiednią stację radiową.

2 Naciśnij przycisk SLEEP na pilocie.

Na wyświetlaczu zapala się wskaźnik SLEEP.

3 Ustaw czas, przez jaki ma być odtwarzany dźwięk przed wyłączeniem.

- Po każdym naciśnięciu przycisku SLEEP, liczba minut na wyświetlaczu zmienia się zgodnie z poniższą kolejnością:

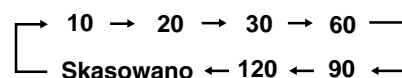

Po ustawieniu liczby minut dla regulatora czasowego stanu uśpienia wyświetlacz przestanie migać i powróci do poprzedniego stanu.

Wieża jest ustawiona na wyłączenie się po upływie podanej liczby minut.

Aby potwierdzić ustawienia regulatora czasowego stanu uśpienia

Po naciśnięciu przycisku SLEEP wyświetlana jest pozostała liczba minut.

Aby skasować ustawienia regulatora czasowego stanu uśpienia

Naciskaj przycisk SLEEP, do czasu aż zgaśnie wskaźnik SLEEP na wyświetlaczu.

Wyłączenie wieży również powoduje skasowanie regulatora czasowego stanu uśpienia.

Konserwacja

Odpowiednie obchodzenie się z dyskami CD zapewnia ich trwałość.

Płyty kompaktowe

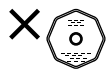
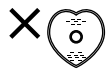

- Jedynie dyski CD oznaczone takim symbolem mogą być odtwarzane w tej wieży. Jednakże wielokrotne odtwarzanie dysków CD o nieregularnym kształcie (sercowatych, ośmiokątnych itp.) może doprowadzić do jej uszkodzenia.

- Należy wyjmować dyski CD z opakowań trzymając je za krawędzie i lekko naciskając na środkową część opakowania.
- Nie należy zginać dysków CD ani dotykać ich błyszczącej powierzchni.

- Po użyciu należy wkładać dyski CD z powrotem do opakowań, aby zapobiec ich wypaczeniu.
- Należy uważać, aby nie zarysować powierzchni dysku CD podczas wkładania go do opakowania.
- Należy unikać wystawiania dysków CD na bezpośrednie działanie światła słonecznego, ekstremalnej temperatury i wilgoci.

- Zabrudzenie dysku CD może uniemożliwić prawidłowe odtwarzanie. Jeżeli dysk CD ulegnie zabrudzeniu, należy przetrzeć go miękką szmatką, przesuwając ją od środka do krawędzi.

OSTRZEŻENIE: Do czyszczenia dysków CD nie należy używać rozpuszczalników (np. konwencjonalnego płynu do czyszczenia płyt gramofonowych, środków czyszczących w rozpylaczu, benzyny itp.).

Uwagi ogólne

Najlepszą jakość odtwarzania zapewnia utrzymanie dysków CD i sprzętu w czystości.

- Należy przechowywać dyski CD w opakowaniach trzymanyh w szafkach lub na półkach.
- Należy zamykać pokrywę odtwarzacza CD, gdy nie jest on używany.

Czyszczenie soczewki

Jeżeli soczewka odtwarzacza CD jest brudna, może nastąpić pogorszenie jakości dźwięku.

Otwórz pokrywę odtwarzacza CD i wyczyść soczewkę tak, jak to pokazano poniżej.

- Użyj pędzelka z dmuchawką (dostępnego w sklepach ze sprzętem fotograficznym) do oczyszczenia soczewki z kurzu.

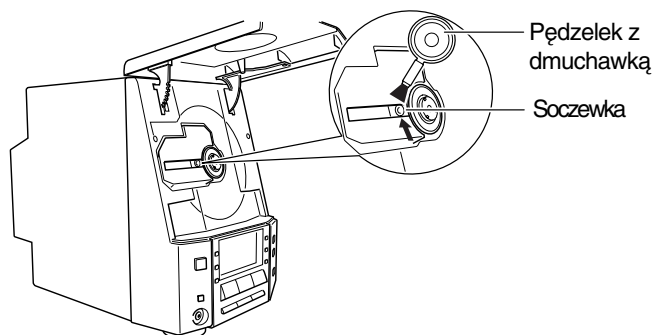

20

- Jeżeli na soczewce znajdują się ślady takie jak odciski palców, delikatnie przetrzyj ją bawełnianym wacikiem.

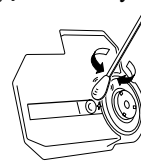

Skraplanie się wilgoci

W następujących przypadkach może dojść do skraplania się wilgoci na soczewce wieży:

- Po włączeniu w pomieszczeniu ogrzewania
- Jeżeli pomieszczenie jest wilgotne
- Jeżeli wieża została przeniesiona z chłodnego do ciepłego miejsca

Jeżeli tak się stanie, wieża może nie funkcjonować prawidłowo. W takim przypadku należy pozostawić ją włączoną na kilka godzin, do czasu aż wilgoć wyparuje, po czym odłączyć przewód zasilający prądu zmiennego i podłączyć go ponownie.



Kasety magnetofonowe

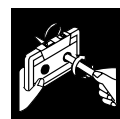

- Jeżeli taśma jest zbyt luźna, może dojść do jej rozciągnięcia, pocięcia lub zaplątania się w kasecie. Można ją naciągnąć, wkładając ołówki w jedną z rolek kasety i obracając go.

- Nie należy dotykać powierzchni taśmy.

- Nie należy przechowywać kaset:
 - W miejscach zakurzonych
 - W miejscach wystawionych na działanie światła słonecznego lub wysokich temperatur
 - W miejscach wilgotnych
 - Na odbiorniku TV lub na głośniku
 - Blisko magnesu

Magnetofon

- Jeżeli głowice, wałki przesuwu taśmy lub wałki dociskowe magnetofonu zostaną zabrudzone, może to spowodować:
 - Pogorszenie jakości dźwięku
 - Przerwy w odtwarzaniu
 - Zanikanie dźwięku
 - Niedokładne kasowanie
 - Trudności przy nagrywaniu
- Należy wyczyścić głowice, wałki przesuwu taśmy lub wałki dociskowe za pomocą bawełnianego wacika nasączonego alkoholem.

Wałki przesuwu taśmy
Głowica kasowania
Wałki dociskowe
Głowica nagrywania/ odtwarzania

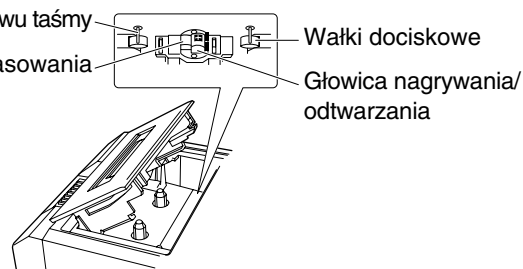



- Jeżeli głowice zostaną namagnesowane, zestaw będzie wytwarzał szumy lub źle odtwarzał dźwięki o wysokich częstotliwościach.
- Aby rozmagnesować głowice, należy wyłączyć zestaw i użyć demagnetyzatora do głowic (dostępnego w sklepach z artykułami RTV i sklepach muzycznych).



Usuwanie problemów

- Jeżeli występują problemy z wieżą, należy przejrzeć poniższą listę z możliwymi ich rozwiązaniami przed skontaktowaniem się z punktem serwisowym.
- Jeżeli nie można rozwiązać problemu za pomocą zamieszczonych tu wskazówek lub też jeżeli wieża została fizycznie uszkodzona, należy skontaktować się z wykwalifikowaną osobą, taką jak np. sprzedawca, w celu dokonania naprawy.

| Objaw | Możliwa przyczyna | Rozwiązanie |
|--|---|---|
| Nie słychać dźwięku. | <ul style="list-style-type: none"> • Połączenia są nieprawidłowe lub obłuzowane. • Podłączone są słuchawki. | <ul style="list-style-type: none"> • Sprawdzić wszystkie połączenia i wprowadzić poprawki (patrz strony 2 - 5). • Odłączyć słuchawki. |
| Słaby odbiór stacji radiowych. | <ul style="list-style-type: none"> • Anteny są odłączone. • Antena ramowa AM znajduje się zbyt blisko wieży. • Antena drutowa UKF nie jest prawidłowo rozłożona i ustawiona. | <ul style="list-style-type: none"> • Podłączyć anteny. • Zmienić pozycję anteny ramowej AM. • Rozłożyć antenę drutową UKF, tak aby zapewnić najlepszy odbiór. |
| Dysk CD nie jest odtwarzany. | Dysk CD został odwrotnie włożony. | Włożyć dysk CD etykietą do góry. |
| Dysk CD przeskakuje. | Dysk CD jest zabrudzony lub zarysowany. | Wyczyścić lub wymienić dysk CD. |
| Nie można otworzyć lub zamknąć pokrywy odtwarzacza CD. | Przewód zasilania prądu zmiennego nie jest podłączony. | Podłączyć przewód zasilania prądu zmiennego. |
| Nie można otworzyć kieszeni magnetofonu. | Podczas odtwarzania kasety odłączono przewód zasilania. | Podłączyć przewód zasilania, nacisnąć przycisk  , a następnie przycisk TAPE  . |
| Nie można nagrywać. | Usunięto okienka, zabezpieczając kasetę przed nagrywaniem. | Zakleić otwory na tylnej krawędzi kasety taśmą samoprzylepną |
| Wieża nie działa. | Wystąpiła awaria wbudowanego mikroprocesora, spowodowana zewnętrznymi zakłóceniami elektrycznymi. | Odłączyć wieżę od zasilania i podłączyć ją ponownie. |
| Pilot nie działa. | <ul style="list-style-type: none"> • Pomiedzy pilotem a czujnikiem na podczerwień zestawu znajduje się przeszkoda. • Rozładowały się baterie. | <ul style="list-style-type: none"> • Usunąć przeszkodę. • Wymienić baterie. |





Dane techniczne

Polski

UX-V100 (CA-UXV100 i SP-UXV100)

Wzmacniacz

Moc wyjściowa 44 W (22 W + 22 W) przy 4 Ω (maks.)
40 W (20 W + 20 W) przy 4 Ω (czynnik zawartości harmonicznych 10%)

Czułość na wejściu/impedancja (1 kHz)

LINE IN (AUX) 400 mV/48 k Ω

Złącza głośników 4 Ω - 16 Ω

Słuchawki 16 Ω - 1 k Ω

0 mW - 15 mW/wyjście kanałowe w 32 Ω

Magnetofon

Charakterystyka częstotliwościowa

Typ I (normalne) 50 Hz - 14 kHz

Typ II (CrO₂) 50 Hz - 15 kHz

Kołysanie i drżenie dźwięku 0,15% (WRMS)

Odtwarzacz CD

Stosunek sygnału do szumu 90 dB

Kołysanie i drżenie dźwięku Poniżej zakresu mierzalnego

Tuner

Tuner UKF

Zakres częstotliwości 87,5 MHz - 108,0 MHz

Tuner AM

Zakres częstotliwości (MW) 522 kHz - 1 629 kHz

(LW) 144 kHz - 288 kHz

Dane głośników

(dane dla każdego z głośników)

Głośniki membrana 8 cm cone x 1

Impedancja 4 Ω

Wymiary 140 mm x 230 mm x 211 mm (szer./wys./głęb.)

Ciężar ok. 1,8 kg

Dane ogólne

Wymiary 438 mm x 234 mm x 279 mm (szer./wys./głęb.)

Ciężar ok. 6,8 kg

Dane techniczne zasilania

Wymagania dotyczące zasilania AC 230 V \sim , 50 Hz

Pobór mocy 50 W (tryb pracy)

3,7 W (tryb czuwania)

Wyposażenie

Patrz strona 2.

Konstrukcja i dane techniczne mogą ulec zmianie bez uprzedzenia.

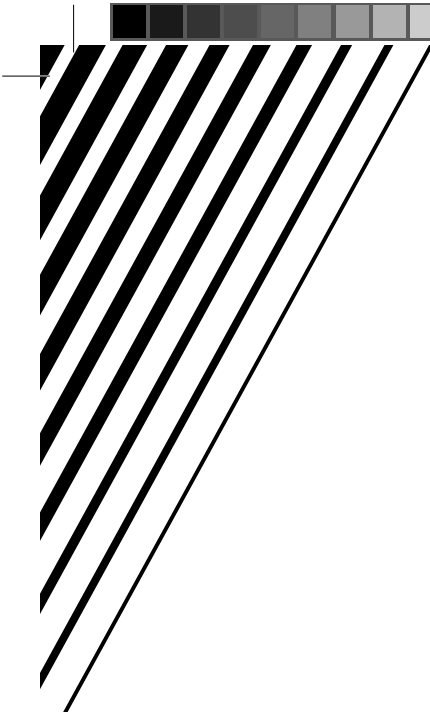

JVC
 VICTOR COMPANY OF JAPAN, LIMITED



 CZ, PO, HU

 0301MWMEMEJEM

